

**Приказ Председателя Агентства Республики Казахстан по управлению  
земельными ресурсами от 4 декабря 2012 года № 223-ОД. Зарегистрирован в  
Министерстве юстиции Республики Казахстан 24 декабря 2012 года № 8215  
«Об утверждении регламентов электронных государственных услуг»**

В соответствии с пунктом 4 статьи 9-1 Закона Республики Казахстан от 27 ноября 2000 года «Об административных процедурах», статьей 29 Закона Республики Казахстан от 11 января 2007 года «Об информатизации»

**ПРИКАЗЫВАЮ:**

1. Утвердить прилагаемые:

1) регламент электронной государственной услуги «Представление информации об изготовлении идентификационного документа на земельный участок» согласно приложению 1 к настоящему приказу;

2) регламент электронной государственной услуги «Представление кадастровой информации на земельный участок» согласно приложению 2 к настоящему приказу;

3) регламент электронной государственной услуги «Представление информации о принадлежности земельного участка» согласно приложению 3 к настоящему приказу;

4) регламент электронной государственной услуги «Представление информации о правоустанавливающем документе первичного предоставления права на земельный участок» согласно приложению 4 к настоящему приказу.

2. Департаменту государственного контроля за использованием и охраной земель и государственного земельного кадастра и мониторинга земель Агентства Республики Казахстан по управлению земельными ресурсами обеспечить:

1) в установленном порядке государственную регистрацию настоящего приказа в Министерстве юстиции Республики Казахстан и его официальное опубликование;

2) после государственной регистрации опубликование настоящего приказа на интернет-ресурсе Агентства Республики Казахстан по управлению земельными ресурсами.

3. Настоящий приказ вводится в действие со дня его первого официального опубликования.

*Председатель*

*К. Отаров*

"Согласовано"

Министр транспорта и коммуникаций  
Республики Казахстан

\_\_\_\_\_ А Жумагалиев

4 декабря 2012 года

Приложение 1  
к приказу Председателя Агентства  
Республики Казахстан по управлению  
земельными ресурсами  
от 4 декабря 2012 года № 223-од

**Регламент оказания государственной услуги  
«Предоставление информации об изготовлении  
идентификационного документа на земельный участок»**

**1. Общие положения**

1. Электронная государственная услуга «Предоставление информации об изготовлении идентификационного документа на земельный участок» (далее – услуга) оказывается Республиканским государственным предприятием на праве хозяйственного ведения «Научно-производственный центр земельного кадастра» Агентства Республики Казахстан по управлению земельными ресурсами (далее – услугодатель), через веб-портал «электронного правительства» [www.egov.kz](http://www.egov.kz) (далее – ПЭП), а также через центры обслуживания населения (далее – Центр).

2. Электронная государственная услуга оказывается на основании стандарта государственной услуги «Предоставление информации об изготовлении идентификационного документа на земельный участок», утвержденного постановлением Правительства Республики Казахстан от 1 ноября 2012 года № 1392.

3. Степень автоматизации услуги: полностью автоматизированная.

4. Вид оказываемой услуги: транзакционная.

5. Понятия и сокращения, используемые в настоящем регламенте:

1) АРМ – автоматизированное рабочее место.

2) информационная система – система, предназначенная для хранения, обработки, поиска, распространения, передачи и предоставления информации с применением аппаратно-программного комплекса (далее – ИС);

3) бизнес-идентификационный номер (далее – БИН) – уникальный номер, формируемый для юридического лица (филиала и представительства) и индивидуального предпринимателя, осуществляющего деятельность в виде совместного предпринимательства;

4) Единая нотариальная информационная система – аппаратно-программный комплекс, предназначенный для автоматизации нотариальной деятельности и взаимодействия органов юстиции и нотариальных палат (далее – ЕНИС);

5) индивидуальный идентификационный номер – уникальный номер, формируемый для физического лица, в том числе индивидуального предпринимателя, осуществляющего деятельность в виде личного предпринимательства (далее – ИИН);

6) государственная база данных «Физические лица» – информационная система, предназначенная для автоматизированного сбора, хранения и обработки информации, создания Национального реестра индивидуальных идентификационных номеров с целью внедрения единой идентификации физических лиц в Республике Казахстан и предоставления о них актуальных и достоверных сведений органам государственного управления и прочим субъектам в рамках их полномочий и в соответствии с законодательством Республики Казахстан (далее – ГБД ФЛ);

7) государственная база данных «Юридические лица» – информационная

система, предназначенная для автоматизированного сбора, хранения и обработки информации, создания Национального реестра бизнес-идентификационных номеров с целью внедрения единой идентификации юридических лиц в Республике Казахстан и предоставления о них актуальных и достоверных сведений органам государственного управления и прочим субъектам в рамках их полномочий и в соответствии с законодательством Республики Казахстан (далее – ГБД ЮЛ);

8) структурно-функциональные единицы – перечень информационных систем, структурных подразделений государственных органов, учреждений или иных организаций, которые участвуют в процессе оказания услуги (далее – СФЕ);

9) информационная система центров обслуживания населения Республики Казахстан – информационная система, предназначенная для автоматизации процесса предоставления услуг населению (физическим и юридическим лицам) через центры обслуживания населения Республики Казахстан, а также соответствующими министерствами и ведомствами (далее – ИС ЦОН);

10) национальный удостоверяющий центр Республики Казахстан – удостоверяющий центр, обслуживающий участников «электронного правительства», государственных и негосударственных информационных систем (далее – НУЦ);

11) АИС ГЗК – Автоматизированная информационная система государственного земельного кадастра;

12) потребитель – физическое или юридическое лицо, которому оказывается электронная государственная услуга;

13) транзакционная услуга – услуга по предоставлению пользователям электронных информационных ресурсов, требующая взаимного обмена информацией с применением электронной цифровой подписи;

14) веб-портал «электронного правительства» – информационная система, представляющая собой единое окно доступа ко всей консолидированной правительственной информации, включая нормативную правовую базу, и к электронным государственным услугам (далее – ПЭП);

15) шлюз «электронного правительства» – информационная система, предназначенная для интеграции информационных систем «электронного правительства» в рамках реализации электронных услуг (далее – ШЭП);

16) электронная цифровая подпись – набор электронных цифровых символов, созданный средствами электронной цифровой подписи и подтверждающий достоверность электронного документа, его принадлежность и неизменность содержания (далее – ЭЦП);

17) электронный документ – документ, в котором информация представлена в электронно-цифровой форме и удостоверена посредством ЭЦП;

18) электронная государственная услуга – государственная услуга, оказываемая в электронной форме с применением информационных технологий;

19) региональный шлюз «электронного правительства» – подсистема шлюза «электронного правительства», предназначенная для интеграции информационных систем «электронного акимата» в рамках реализации электронных услуг (далее – РШЭП).

## **2. Порядок деятельности услугодателя по оказанию электронной государственной услуги**

6. Пошаговые действия и решения услугодателя через ПЭП приведены в диаграмме 1 приложения 2 к настоящему регламенту:

1) потребитель осуществляет регистрацию на ПЭП с помощью ИИН или БИН (осуществляется для незарегистрированных потребителей на ПЭП);

2) потребителю предоставляется результат оказания услуги на основе запроса, поданного в государственный орган в виде электронного документа, подписанного ключом ЭЦП потребителя и ИС НУЦ в соответствии с Законом Республики Казахстан от 7 января 2003 года «Об электронном документе и электронной цифровой подписи»;

3) процесс 1 – ввод потребителем ИИН или БИН и пароля (процесс авторизации) на ПЭП для получения услуги;

4) условие 1 – проверка на ПЭП подлинности данных о потребителе через ИИН или БИН и пароля;

5) процесс 2 – формирование ПЭП-ом сообщения об отказе в авторизации в связи с имеющимися нарушениями в данных потребителя;

6) процесс 3 – выбор потребителем услуги, указанной в настоящем регламенте, вывод на экран формы запроса для оказания услуги и заполнение потребителем формы с учетом ее структуры и форматных требований (ввод кадастрового номера земельного участка, информацию о кадастровом номере можно получить через государственную услугу «Предоставление информации о принадлежности земельного участка»), выбор пользователем регистрационного свидетельства ЭЦП для удостоверения (подписания) запроса;

7) условие 2 – проверка на ПЭП срока действия регистрационного свидетельства ЭЦП и отсутствия в списке отозванных (аннулированных) регистрационных свидетельств, а также соответствия идентификационных данных (между ИИН или БИН указанным в запросе, и ИИН или БИН указанным в регистрационном свидетельстве ЭЦП);

8) процесс 4 – формирование сообщения об отказе в запрашиваемой услуге в связи с не подтверждением подлинности ЭЦП потребителя;

9) процесс 5 – удостоверение (подписание) запроса для оказания услуги посредством ЭЦП потребителя и направление электронного документа (запроса) через ШЭП для обработки в АИС ГЗК;

10) процесс 6 – регистрация электронного документа и обработка запроса в АИС ГЗК;

11) условие 3 – проверка (обработка) данных поступивших из АИС ГЗК;

12) процесс 7 – формирование сообщения об отказе в запрашиваемой услуге, в связи с отсутствием запрошенных данных в АИС ГЗК;

13) процесс 8 – получение потребителем результата услуги (электронного документа), сформированный посредством АИС ГЗК. Электронный документ формируется с использованием ЭЦП уполномоченного лица услугодателя.

7. Пошаговые действия и решения услугодателя через ЦОН приведены в диаграмме 2 приложения 2 к настоящему регламенту:

1) процесс 1 – ввод оператором Центра в АРМ ИС ЦОН логина и пароля (процесс авторизации) для оказания услуги;

2) процесс 2 – выбор оператором Центра услуги, указанной в настоящем регламенте, вывод на экран формы запроса для оказания услуги и ввод оператором Центра данных потребителя в форму с учетом ее структуры и форматных требований (ввод кадастрового номера земельного участка, информацию о кадастровом номере можно получить через государственную услугу «Предоставление информации о принадлежности земельного участка»), а также данных по доверенности представителя потребителя (при нотариально удостоверенной доверенности, при ином удостоверении доверенности – данные доверенности не заполняются);

3) процесс 3 – направление запроса через ШЭП в ГВД ФЛ или ГВД ЮЛ о данных потребителя, а также в ЕНИС – о данных доверенности представителя потребителя;

4) условие 1 – проверка наличия данных потребителя в ГВД ФЛ или ГВД ЮЛ, данных доверенности в ЕНИС;

5) процесс 4 – формирование сообщения о невозможности получения данных в связи с отсутствием данных потребителя в ГВД ФЛ или ГВД ЮЛ, данных доверенности в ЕНИС;

6) процесс 5 – заполнение оператором Центра формы запроса и удостоверение (подписание) посредством ЭЦП заполненной формы (введенных данных) запроса на оказание услуги;

7) процесс 6 – направление электронного документа (запроса потребителя) удостоверенного (подписанного) ЭЦП оператора Центра через ШЭП в АИС ГЗК;

8) процесс 7 – регистрация электронного документа и обработка запроса в АИС ГЗК;

9) условие 2 – проверка (обработка) данных поступивших из АИС ГЗК;

10) процесс 8 – формирование сообщения об отказе в запрашиваемой услуге, в связи с отсутствием запрошенных данных в АИС ГЗК;

11) процесс 9 – получение потребителем через оператора Центра результата услуги (электронного документа) сформированного посредством АИС ГЗК. Электронный документ формируется с использованием ЭЦП уполномоченного лица услугодателя.

8. Экранные формы заполнения запроса и ответа на услугу, предоставляемые потребителю на государственном или русском языках приведены на веб-портале [www.egov.kz](http://www.egov.kz).

9. Способ проверки получателем статуса исполнения запроса по услуге: на ПЭП в разделе «История получения услуг», а также при обращении в ЦОН.

10. Для получения информации по услуге, также в случае необходимости оценки (в том числе обжалования) ее качества необходимо обратиться в call-центр по телефону 1414.

### **3. Описание порядка взаимодействия в процессе оказания электронной государственной услуги**

11. СФЕ, которые участвуют в процессе оказания услуги:

Услугодатель;

Оператор Центра;

ПЭП;  
ШЭП;  
АРМ ИС ЦОН;  
ГБД ФЛ/ГБД ЮЛ;  
ЕНИС.

12. Текстовое табличное описание последовательности действий (процедур, функций, операций) с указанием срока выполнения каждого действия приведены в приложении 1 к настоящему регламенту.

13. Диаграмма, отражающая взаимосвязь между логической последовательностью действий (в процессе оказания услуги) в соответствии с их описаниями, приведена в приложении 3 к настоящему регламенту.

14. Формы, шаблоны бланков в соответствии с которыми должен быть представлен результат оказания услуги, указаны в приложении 4 к настоящему регламенту.

15. Результаты оказания услуги потребителям измеряются показателями качества и доступности в соответствии с приложением 5 к настоящему регламенту.

16. Требования, предъявляемые к процессу оказания услуги получателям:

1) конфиденциальность (защита от несанкционированного получения информации);

2) целостность (защита от несанкционированного изменения информации);

3) доступность (защита от несанкционированного удержания информации и ресурсов).

17. Техническое условие оказания услуги:

1) выход в Интернет;

2) наличие ИИН/БИН у лица, которому оказывается услуга;

3) авторизация с ПЭП, ИС ЦОН;

4) наличие у получателя государственной услуги ЭЦП.

Приложение 1  
к Регламенту электронной государственной  
услуги «Предоставление информации  
об изготовлении идентификационного  
документа на земельный участок»

**Описание действий СФЕ через ПЭП**

| 1 | № действия (хода, потока работ) | 1          | 2   | 3           | 4   | 5          | 6       | 7       | 8       |
|---|---------------------------------|------------|-----|-------------|-----|------------|---------|---------|---------|
| 2 | Наименование                    | Потребител | ПЭП | Потребитель | ПЭП | Потребител | АИС ГЗК | АИС ГЗК | АИС ГЗК |

|   |   |   |   |  |   |  |   |   |  |
|---|---|---|---|--|---|--|---|---|--|
|   | СФЕ   | ь   |   |  |   | ь  |   |   |  |
| 3 | Наименование действия (процесса, процедуры, операции) и их описание         | Авторизуется на ПЭП по ИИН и паролю                       | Формируется сообщение об отказе в связи с имеющимися нарушениями в данных потребителя | Выбирает услугу и формирует данные запроса, выбором регистрационного свидетельства ЭЦП | Формируется сообщение об отказе в связи с не подтверждением подлинности ЭЦП потребителя | Удостоверение (подписанное) посредством ЭЦП потребителя и направление запроса в АРМ услугодателя | Регистрация документа                               | Формирование сообщения об отказе в связи с отсутствием запрошенных данных | Получение потребителем результата услуги |
| 4 | Форма завершения (данные, документ организационно-распорядительное решение) | Отображение уведомления об успешном формировании запроса. | Формирование сообщения об отказе в запрашиваемой электронной государственной услуге.  | Маршрутизация запроса.   | Формирование сообщения об отказе в запрашиваемой электронной государственной услуге     | Маршрутизация запроса.   | Регистрация запроса с присвоением номера заявлению. | Формирование мотивированного отказа.                                      | Отображение выходного документа          |
| 5 | Сроки исполнения  | 30 сек – 1 минута   | 30 сек  | 1,5 мин  | 1,5 мин   | 30 сек – 1 минута  | 1 минута  | 30 сек  | 15 минут                                 |
| 6 | Номер следующего действия   | 2 – если есть нарушения                                   | –   | 4 – если есть нарушения в  | –   | –  | 7 – при отсутствии запра                            | –   | –  |

|  |  |  |  |  |  |  |  |   |  |  |
|--|--|--|--|--|--|--|--|---|--|--|
|  |  | в<br>данных<br>потребителя;<br>3-если авторизация прошла успешно |  | данных<br>потребителя;<br>5-если нарушений нет |  |  |  | шиваемых<br>данных<br>потребителя;<br>8-при наличии запрашиваемых<br>данных |  |  |
|--|--|--|--|--|--|--|--|---|--|--|

### Описание действий СФЕ через ЦОН

| 1 | № действия (хода, потока работ)                                     | 1   | 2  | 3   | 4   | 5   | 6  | 7                     | 8   | 9  |
|---|---|---|--|---|---|---|--|-----------------------|---|--|
| 2 | Наименование СФЕ  | АРМ ИС ЦОН                                      | Оператор Центра                            | Оператор Центра                           | ГБД ФЛ/ГБД ЮЛ, ЕНИС   | Оператор Центра   | Оператор Центра  | АИС ГЗК               | АИС ГЗК   | АИС ГЗК                                  |
| 3 | Наименование действия (процесса, процедуры, операции) и их описание | Авторизуется оператор Центра по логину и паролю | Выбирает услугу и формирует данные запроса | Направление запроса в ГБД ФЛ/ГБД ЮЛ, ЕНИС | Формирует сообщение о невозможности получения данных в связи с отсутствием данных потребителя | заполнение формы запроса и удостоверение посредством ЭЦП заполненной формы запроса на | Направление документа удостоверенного (подписанного) ЭЦП | Регистрация документа | Формирование сообщения об отказе в связи с отсутствием запрошенных данных | Получение потребителем результата услуги |



|   |  |  |  |  |  |  |                                       |   |  |  |
|---|--|--|--|--|--|--|---------------------------------------|---|--|--|
|   |  |  |  |  |  | оказа<br>ние<br>услуг<br>и   |                                       |   |  |  |
| 4 | Форма<br>заверш<br>ения<br>(данны<br>е,<br>докуме<br>нт<br>органи<br>зацион<br>но-<br>распор<br>ядител<br>ьное<br>решени<br>е) | Регис<br>траци<br>я<br>запр<br>оса<br>в<br>сист<br>еме<br>с<br>прис<br>воен<br>ием<br>номе<br>ра<br>заяв<br>лени<br>ю. | Отоб<br>раже<br>ние<br>увед<br>омле<br>ния<br>об<br>успе<br>шном<br>форм<br>иров<br>ании<br>запр<br>оса. | Маршр<br>утиза<br>ция<br>запро<br>са.  | Формир<br>ование<br>мотиви<br>рованн<br>ого<br>отказа<br>. | Отобр<br>ажени<br>е<br>уведо<br>млени<br>я об<br>успеш<br>ном<br>форми<br>рован<br>ии<br>запро<br>са | Маршру<br>тизаци<br>я<br>запрос<br>а. | Регис<br>траци<br>я<br>запро<br>са с<br>присв<br>оение<br>м<br>номер<br>а<br>заявл<br>ению.   | Формир<br>ование<br>мотиви<br>рованн<br>ого<br>отказа<br>. | Форм<br>иров<br>ание<br>резу<br>льта<br>та<br>услу<br>ги-<br>увед<br>омле<br>ния |
| 5 | Сроки<br>исполн<br>ения  | 30<br>сек<br>- 1<br>мину<br>та   | 30<br>сек  | 1,5<br>мин   | 1,5<br>мин   | 30<br>сек -<br>1<br>минут<br>а   | 1<br>минута                           | 1<br>минут  | 30 сек<br>- 1<br>минута                                    | 15<br>мину<br>т  |
| 6 | Номер<br>следую<br>щего<br>действ<br>ия  | 2  | 3  | 4 -<br>если<br>есть<br>наруш<br>ения<br>в<br>данны<br>х<br>потре<br>бител<br>я; 5-<br>если<br>наруш<br>ений<br>нет | -  | -  | -                                     | 8 -<br>при<br>отсут<br>ствии<br>запра<br>шивае<br>мых<br>данны<br>х<br>потре<br>бител<br>я; 9<br>-при<br>налич<br>ии<br>запра<br>шивае<br>мых<br>данны<br>х | -  | -  |

Приложение 2  
к Регламенту электронной государственной  
услуги «Предоставление информации  
об изготовлении идентификационного  
документа на земельный участок»

**Диаграмма 1. Функциональное взаимодействие при оказании электронной государственной услуги через ПЭП**

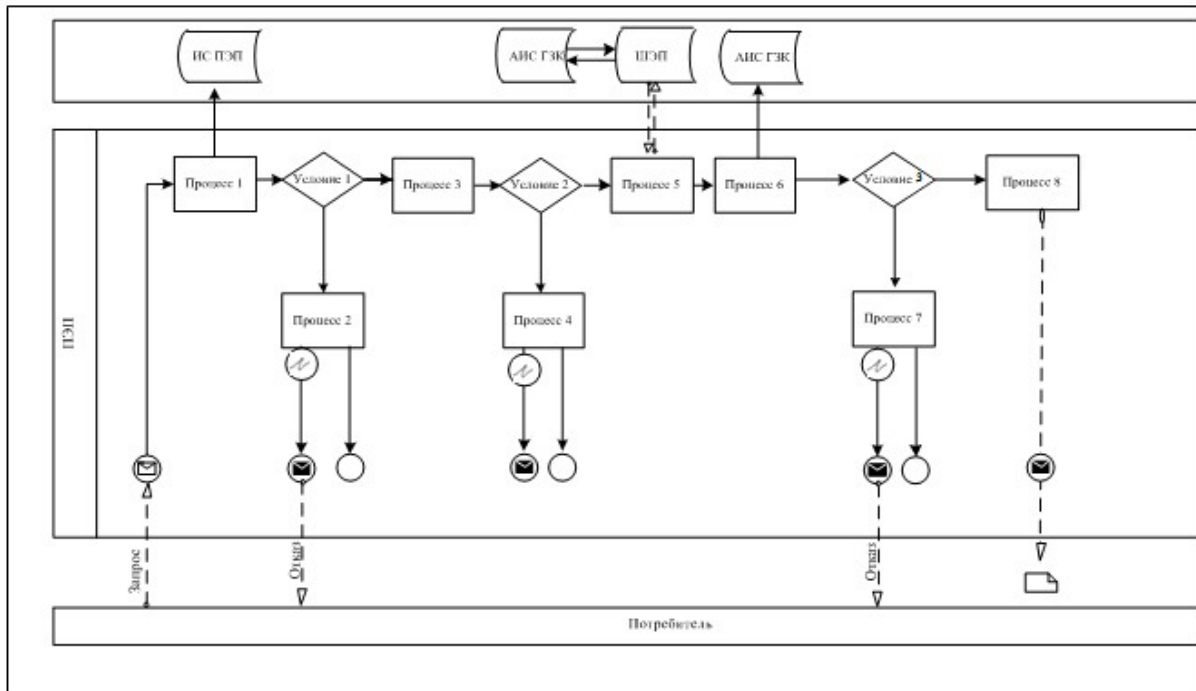

**Диаграмма 2. Функциональное взаимодействие при оказании электронной государственной услуги через ИС ЦОН**

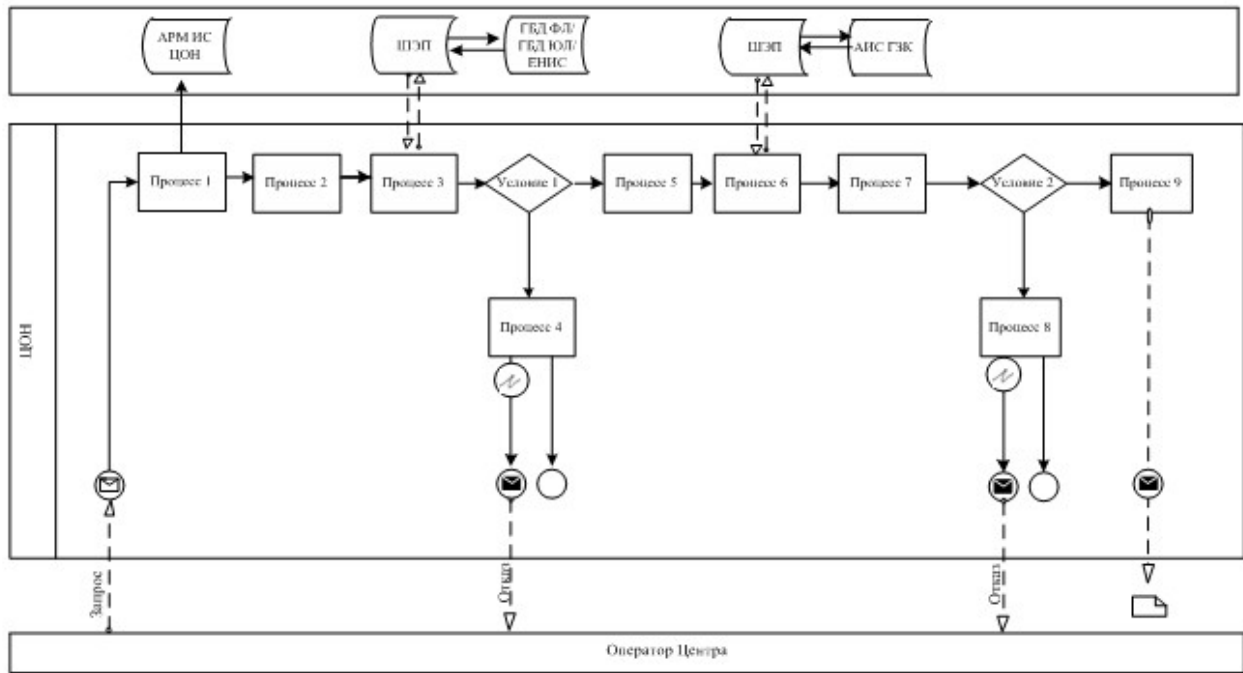

Условные обозначения :



услуги «Предоставление информации об изготовлении идентификационного документа на земельный участок»

**Диаграмма функционального взаимодействия**



Приложение 4  
к Регламенту электронной государственной услуги «Предоставление информации об изготовлении идентификационного документа на земельный участок»

**Форма справки «Информация об изготовлении идентификационного документа на земельный участок»**

**Справка №513-0000006402**  
**информации о правоустанавливающем документе первичного предоставления права на земельный участок**

от 20.11.2012 г.

Заявителью БИН 971240000783, Государственное учреждение "Агентство Республики Казахстан по управлению земельными ресурсами"  
(ИНН/БИН, наименование / фамилия, имя, отчество заявителя)

выдана следующая информация о правоустанавливающем документе первичного предоставления права на земельный участок с кадастровым номером 06-097-028-409

Документ: Решение Главы Жамбылской городской администрации

Серия:

Номер: 149

Дата выдачи: 06.06.1994 г.

Срок службы: "Электронный документ" - не является документом, удостоверяющим личность. "Электронный документ" - не является документом, удостоверяющим личность. "Электронный документ" - не является документом, удостоверяющим личность.

Данный документ является копией (1 экземпляр) с 1 января 2010 года «Об электронном документе и электронной цифровой подписи» законодательного документа Республики Казахстан.



\*Копия-подпись МКК ААЖ - не является документом, удостоверяющим личность. КР ЖРБА электронный документ, удостоверяющий личность.

\*Копия-подпись содержит данные, полученные из АИС ГИС и подписанные электронной цифровой подписью АУЗР РК.

**Форма уведомления об отказе в выдаче информации об изготовлении идентификационного документа на земельный участок**

**e.gov** Құжат электрондық үкімет порталымен құрылған  
Документ сформирован порталом электронного правительства

Бірегей нөмір  
Уникальный номер 10100005854446  
Алу күні мен уақыты  
Дата и время получения 23.08.2011

Уведомление № [redacted]

**об отказе в выдаче информации об изготовлении идентификационного документа на земельный участок**

от « [redacted] » [redacted] 20 [redacted] года

Заявителю

[redacted]

(наименование / фамилия, имя, отчество заявителя)

отказано в приеме в выдаче информации о принадлежности земельного участка в связи:

\_\_\_\_\_

(указание причины)

Уведомление удостоверено ЭЦП АУЗР РК

Осы құжат "Электрондық құжат және электрондық цифрлық қолтаңба туралы" Қазақстан Республикасының 2003 жылғы 7 қаңтардағы N 370-III Заңы Т.Бабышев | тармағына сәйкес қағаз тасымалдағы құжатпен бірдей.

Данный документ согласно пункту 1 статьи 7 ЗРК от 7 января 2003 года «Об электронном документе и электронной цифровой подписи» равнозначен документу на бумажном носителе.

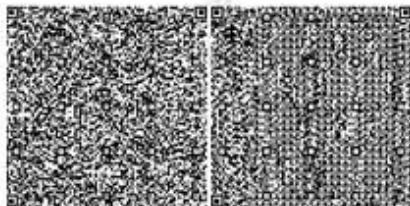

*\*Серым цветом выделены поля, подлежащие заполнению.*

Приложение 5  
к Регламенту электронной государственной  
услуги «Предоставление информации  
об изготовлении идентификационного  
документа на земельный участок»

**Форма анкеты для определения показателей  
электронной государственной услуги: «качество» и «доступность»**

1. Удовлетворены ли Вы качеством процесса и результатом оказания электронной государственной услуги?

- 1) не удовлетворен;
  - 2) частично удовлетворен;
  - 3) удовлетворен.
2. Удовлетворены ли Вы качеством информации о порядке оказания электронной государственной услуги?
- 1) не удовлетворен;
  - 2) частично удовлетворен;
  - 3) удовлетворен.

Приложение 2  
к приказу Председателя Агентства  
Республики Казахстан по управлению  
земельными ресурсами  
от 4 декабря 2012 года № 223-од

**Регламент оказания государственной услуги  
«Предоставление кадастровой информации на земельный участок»**

**1. Общие положения**

1. Электронная государственная услуга «Предоставление кадастровой информации на земельный участок» (далее – услуга) оказывается Республиканским государственным предприятием на праве хозяйственного ведения «Научно-производственный центр земельного кадастра» Агентства Республики Казахстан по управлению земельными ресурсами (далее – услугодатель), через веб-портал «электронного правительства» [www.egov.kz](http://www.egov.kz) (далее – ПЭП), а также через центры обслуживания населения (далее – Центр).

2. Электронная государственная услуга оказывается на основании стандарта государственной услуги «Предоставление кадастровой информации на земельный участок», утвержденного постановлением Правительства Республики Казахстан от 1 ноября 2012 года № 1392.

3. Степень автоматизации услуги: полностью автоматизированная.

4. Вид оказываемой услуги: транзакционная.

5. Понятия и сокращения, используемые в настоящем регламенте:

1) АРМ – автоматизированное рабочее место.

2) информационная система – система, предназначенная для хранения, обработки, поиска, распространения, передачи и предоставления информации с применением аппаратно-программного комплекса (далее – ИС);

3) бизнес-идентификационный номер (далее – БИН) – уникальный номер, формируемый для юридического лица (филиала и представительства) и индивидуального предпринимателя, осуществляющего деятельность в виде совместного предпринимательства;

4) Единая нотариальная информационная система – аппаратно-программный комплекс, предназначенный для автоматизации нотариальной деятельности и взаимодействия органов юстиции и нотариальных палат (далее – ЕНИС);

5) индивидуальный идентификационный номер – уникальный номер,

формируемый для физического лица, в том числе индивидуального предпринимателя, осуществляющего деятельность в виде личного предпринимательства (далее – ИИН);

6) государственная база данных «Физические лица» – информационная система, предназначенная для автоматизированного сбора, хранения и обработки информации, создания Национального реестра индивидуальных идентификационных номеров с целью внедрения единой идентификации физических лиц в Республике Казахстан и предоставления о них актуальных и достоверных сведений органам государственного управления и прочим субъектам в рамках их полномочий и в соответствии с законодательством Республики Казахстан (далее – ГБД ФЛ);

7) государственная база данных «Юридические лица» – информационная система, предназначенная для автоматизированного сбора, хранения и обработки информации, создания Национального реестра бизнес-идентификационных номеров с целью внедрения единой идентификации юридических лиц в Республике Казахстан и предоставления о них актуальных и достоверных сведений органам государственного управления и прочим субъектам в рамках их полномочий и в соответствии с законодательством Республики Казахстан (далее – ГБД ЮЛ);

8) структурно-функциональные единицы – перечень информационных систем, структурных подразделений государственных органов, учреждений или иных организаций, которые участвуют в процессе оказания услуги (далее – СФЕ);

9) информационная система центров обслуживания населения Республики Казахстан – информационная система, предназначенная для автоматизации процесса предоставления услуг населению (физическим и юридическим лицам) через центры обслуживания населения Республики Казахстан, а также соответствующими министерствами и ведомствами (далее – ИС ЦОН);

10) национальный удостоверяющий центр Республики Казахстан – удостоверяющий центр, обслуживающий участников «электронного правительства», государственных и негосударственных информационных систем (далее – НУЦ);

11) АИС ГЗК – Автоматизированная информационная система государственного земельного кадастра;

12) потребитель – физическое или юридическое лицо, которому оказывается электронная государственная услуга;

13) транзакционная услуга – услуга по предоставлению пользователям электронных информационных ресурсов, требующая взаимного обмена информацией с применением электронной цифровой подписи;

14) веб-портал «электронного правительства» – информационная система, представляющая собой единое окно доступа ко всей консолидированной правительственной информации, включая нормативную правовую базу, и к электронным государственным услугам (далее – ПЭП);

15) шлюз «электронного правительства» – информационная система, предназначенная для интеграции информационных систем «электронного правительства» в рамках реализации электронных услуг (далее – ШЭП);

16) электронная цифровая подпись – набор электронных цифровых символов, созданный средствами электронной цифровой подписи и



подтверждающий достоверность электронного документа, его принадлежность и неизменность содержания (далее – ЭЦП);

17) электронный документ – документ, в котором информация представлена в электронно-цифровой форме и удостоверена посредством ЭЦП;

18) электронная государственная услуга – государственная услуга, оказываемая в электронной форме с применением информационных технологий;

19) региональный шлюз «электронного правительства» – подсистема шлюза «электронного правительства», предназначенная для интеграции информационных систем «электронного акимата» в рамках реализации электронных услуг (далее – РШЭП).

## **2. Порядок деятельности услугодателя по оказанию электронной государственной услуги**

6. Пошаговые действия и решения услугодателя через ПЭП приведены в диаграмме 1 приложения 2 к настоящему регламенту:

1) потребитель осуществляет регистрацию на ПЭП с помощью ИИН или БИН (осуществляется для незарегистрированных потребителей на ПЭП);

2) потребителю предоставляется результат оказания услуги на основе запроса, поданного в государственный орган в виде электронного документа, подписанного ключом ЭЦП потребителя и ИС НУЦ в соответствии с Законом Республики Казахстан от 7 января 2003 года «Об электронном документе и электронной цифровой подписи»;

3) процесс 1 – ввод потребителем ИИН или БИН и пароля (процесс авторизации) на ПЭП для получения услуги;

4) условие 1 – проверка на ПЭП подлинности данных о потребителе через ИИН или БИН и пароля;

5) процесс 2 – формирование ПЭП-ом сообщения об отказе в авторизации в связи с имеющимися нарушениями в данных потребителя;

6) процесс 3 – выбор потребителем услуги, указанной в настоящем регламенте, вывод на экран формы запроса для оказания услуги и заполнение потребителем формы с учетом ее структуры и форматных требований (ввод кадастрового номера земельного участка, информацию о кадастровом номере можно получить через государственную услугу «Предоставление информации о принадлежности земельного участка»), выбор пользователем регистрационного свидетельства ЭЦП для удостоверения (подписания) запроса;

7) условие 2 – проверка на ПЭП срока действия регистрационного свидетельства ЭЦП и отсутствия в списке отозванных (аннулированных) регистрационных свидетельств, а также соответствия идентификационных данных (между ИИН или БИН указанным в запросе, и ИИН или БИН указанным в регистрационном свидетельстве ЭЦП);

8) процесс 4 – формирование сообщения об отказе в запрашиваемой услуге в связи с не подтверждением подлинности ЭЦП потребителя;

9) процесс 5 – удостоверение (подписание) запроса для оказания услуги посредством ЭЦП потребителя и направление электронного документа (запроса) через ШЭП для обработки в АИС ГЗК;

10) процесс 6 – регистрация электронного документа и обработка запроса в АИС ГЗК;

- 11) условие 3 – проверка (обработка) данных поступивших из АИС ГЗК;
- 12) процесс 7 – формирование сообщения об отказе в запрашиваемой услуге, в связи с отсутствием запрошенных данных в АИС ГЗК;
- 13) процесс 8 – получение потребителем результата услуги (электронного документа), сформированный посредством АИС ГЗК. Электронный документ формируется с использованием ЭЦП уполномоченного лица услугодателя.

7. Пошаговые действия и решения услугодателя через ЦОН приведены в диаграмме 2 приложения 2 к настоящему регламенту:

- 1) процесс 1 – ввод оператором Центра в АРМ ИС ЦОН логина и пароля (процесс авторизации) для оказания услуги;
- 2) процесс 2 – выбор оператором Центра услуги, указанной в настоящем регламенте, вывод на экран формы запроса для оказания услуги и ввод оператором Центра данных потребителя в форму с учетом ее структуры и форматных требований (ввод кадастрового номера земельного участка, информацию о кадастровом номере можно получить через государственную услугу «Предоставление информации о принадлежности земельного участка»), а также данных по доверенности представителя потребителя (при нотариально удостоверенной доверенности, при ином удостоверении доверенности – данные доверенности не заполняются);
- 3) процесс 3 – направление запроса через ШЭП в ГБД ФЛ или ГБД ЮЛ о данных потребителя, а также в ЕНИС – о данных доверенности представителя потребителя;
- 4) условие 1 – проверка наличия данных потребителя в ГБД ФЛ или ГБД ЮЛ, данных доверенности в ЕНИС;
- 5) процесс 4 – формирование сообщения о невозможности получения данных в связи с отсутствием данных потребителя в ГБД ФЛ или ГБД ЮЛ, данных доверенности в ЕНИС;
- 6) процесс 5 – заполнение оператором Центра формы запроса и удостоверение (подписание) посредством ЭЦП заполненной формы (введенных данных) запроса на оказание услуги;
- 7) процесс 6 – направление электронного документа (запроса потребителя) удостоверенного (подписанного) ЭЦП оператора Центра через ШЭП в АИС ГЗК;
- 8) процесс 7 – регистрация электронного документа и обработка запроса в АИС ГЗК;
- 9) условие 2 – проверка (обработка) данных поступивших из АИС ГЗК;
- 10) процесс 8 – формирование сообщения об отказе в запрашиваемой услуге, в связи с отсутствием запрошенных данных в АИС ГЗК;
- 11) процесс 9 – получение потребителем через оператора Центра результата услуги (электронного документа) сформированного посредством АИС ГЗК. Электронный документ формируется с использованием ЭЦП уполномоченного лица услугодателя.

8. Экранные формы заполнения запроса и ответа на услугу, предоставляемые потребителю на государственном или русском языках приведены на веб-портале [www.egov.kz](http://www.egov.kz).

9. Способ проверки получателем статуса исполнения запроса по услуге: на ПЭП в разделе «История получения услуг», а также при обращении

в ЦОН.

10. Для получения информации по услуге, также в случае необходимости оценки (в том числе обжалования) ее качества необходимо обратиться в call-центр по телефону 1414.

### **3. Описание порядка взаимодействия в процессе оказания электронной государственной услуги**

11. СФЕ, которые участвуют в процессе оказания услуги:

Услугодатель;

Оператор Центра;

ПЭП;

ШЭП;

АРМ ИС ЦОН;

ГБД ФЛ/ГБД ЮЛ;

ЕНИС.

12. Текстовое табличное описание последовательности действий (процедур, функций, операций) с указанием срока выполнения каждого действия приведены в приложении 1 к настоящему регламенту.

13. Диаграмма, отражающая взаимосвязь между логической последовательностью действий (в процессе оказания услуги) в соответствии с их описаниями, приведена в приложении 3 к настоящему регламенту.

14. Формы, шаблоны бланков в соответствии с которыми должен быть представлен результат оказания услуги, указаны в приложении 4 к настоящему регламенту.

15. Результаты оказания услуги потребителям измеряются показателями качества и доступности в соответствии с приложением 5 к настоящему регламенту.

16. Требования, предъявляемые к процессу оказания услуги получателям:

1) конфиденциальность (защита от несанкционированного получения информации);

2) целостность (защита от несанкционированного изменения информации);

3) доступность (защита от несанкционированного удержания информации и ресурсов).

17. Техническое условие оказания услуги:

1) выход в Интернет;

2) наличие ИИН/БИН у лица, которому оказывается услуга;

3) авторизация с ПЭП, ИС ЦОН;

4) наличие у получателя государственной услуги ЭЦП.

Приложение 1  
к Регламенту электронной государственной  
услуги «Предоставление кадастровой  
информации на земельный участок»

**Описание действий СФЕ через ПЭП**

|   |   |   |  |   |   |  |   |   |  |
|---|---|---|--|---|---|--|---|---|--|
| 1 | № действия (хода, потока работ)   | 1   | 2  | 3   | 4   | 5  | 6   | 7   | 8  |
| 2 | Наименование СФЕ  | Потребитель   | ПЭП  | Потребитель   | ПЭП   | Потребитель  | АИС ГЗК   | АИС ГЗК   | АИС ГЗК                                  |
| 3 | Наименование действия (процесса, процедуры, операции) и их описание         | Авторизуется на ПЭП по ИИН и паролю                       | Формирует сообщение об отказе в связи с имеющимися нарушениями в данных потребителя  | Выбирает услугу и формирует данные запроса, выбором регистрационного свидетельства ЭЦП. | Формирует сообщение об отказе в связи с не подтверждением подлинности ЭЦП потребителя | Удостоверение (подписанное) посредством ЭЦП потребителя и направление запроса в АРМ услугодателя | Регистрация документа                               | Формирование сообщения об отказе в связи с отсутствием запрошенных данных | Получение потребителем результата услуги |
| 4 | Форма завершения (данные, документ организационно-распорядительное решение) | Отображение уведомления об успешном формировании запроса. | Формирование сообщения об отказе в запрашиваемой электронной государственной услуге. | Маршрутизация запроса.  | Формирование сообщения об отказе в запрашиваемой электронной государственной услуге   | Маршрутизация запроса.   | Регистрация запроса с присвоением номера заявлению. | Формирование мотивированного отказа.                                      | Отображение выходного документа          |

|   |                           |   |        |  |         |                   |  |        |          |
|---|---------------------------|---|--------|--|---------|-------------------|--|--------|----------|
| 5 | Сроки исполнения          | 30 сек – 1 минута   | 30 сек | 1,5 мин  | 1,5 мин | 30 сек – 1 минута | 1 минута   | 30 сек | 15 минут |
| 6 | Номер следующего действия | 2- если есть нарушения в данных потребителя; 3- если авторизация прошла успешно | -      | 4 - если есть нарушения в данных потребителя; 5-если нарушений нет | -       | -                 | 7 - при отсутствии запрашиваемых данных потребителя; 8 -при наличии запрашиваемых данных | -      | -        |

### Описание действий СФЕ через ЦОН

| 1 | № действия (хода, потока работ)                    | 1                                    | 2                                  | 3   | 4  | 5  | 6  | 7                     | 8   | 9                                 |
|---|--|--------------------------------------|------------------------------------|---|--|--|--|-----------------------|---|-----------------------------------|
| 2 | Наименование СФЕ                                   | АРМ ИС ЦОН                           | Оператор Центра                    | Оператор Центра                           | ГБД ФЛ/ГБД ЮЛ, ЕНИС                              | Оператор Центра                          | Оператор Центра                              | АИС ГЗК               | АИС ГЗК   | АИС ГЗК                           |
| 3 | Наименование действия (процесса, процедуры, операц | Авторизуется оператор Центра по логи | Выбирает услугу и формирует данные | Направление запроса в ГБД ФЛ/ГБД ЮЛ, ЕНИС | Формирование сообщения о невозможности получения | заполнение формы запроса и удостоверение | Направление документа удостоверенного (подпи | Регистрация документа | Формирование сообщения об отказе в связи с отсутс | Получение потребителем результата |

|   |   |   |   |   |   |  |                        |   |                                      |  |
|---|---|---|---|---|---|--|------------------------|---|--------------------------------------|--|
|   | ии) и их описание   | ну и паролю   | запроса   |   | данных в связи с отсутствием данных потребителя | дство м ЭЦП заполненной формы запроса на оказание услуги | о) ЭЦП                 |   | твием запрошенных данных             | услуги                                     |
| 4 | Форма завершения (данные, документ организационно-распорядительное решение) | Регистрация запроса в системе с присвоением номера заявлению. | Отображение уведомления об успешном формировании запроса. | Маршрутизация запроса.  | Формирование мотивированного отказа.            | Отображение уведомления об успешном формировании запроса | Маршрутизация запроса. | Регистрация запроса с присвоением номера заявлению.                 | Формирование мотивированного отказа. | Формирование результата услуги-уведомления |
| 5 | Сроки исполнения  | 30 сек - 1 минута   | 30 сек  | 1,5 мин   | 1,5 мин   | 30 сек - 1 минута  | 1 минута               | 1 минут   | 30 сек - 1 минута                    | 15 минут                                   |
| 6 | Номер следующего действия   | 2   | 3   | 4 - если есть нарушения в данных потребителя; 5- если нарушений | -   | -  | -                      | 8 - при отсутствии запрашиваемых данных потребителя; 9 -при наличии | -                                    | -  |

|  |  |  |  |     |  |  |  |   |  |
|--|--|--|--|-----|--|--|--|---|--|
|  |  |  |  | нет |  |  |  | ии<br>запра<br>шивае<br>мых<br>данны<br>х |  |
|--|--|--|--|-----|--|--|--|---|--|

Приложение 2  
к Регламенту электронной государственной  
услуги «Предоставление кадастровой  
информации на земельный участок»

**Диаграмма 1. Функциональное взаимодействие при оказании электронной государственной услуги через ПЭП**

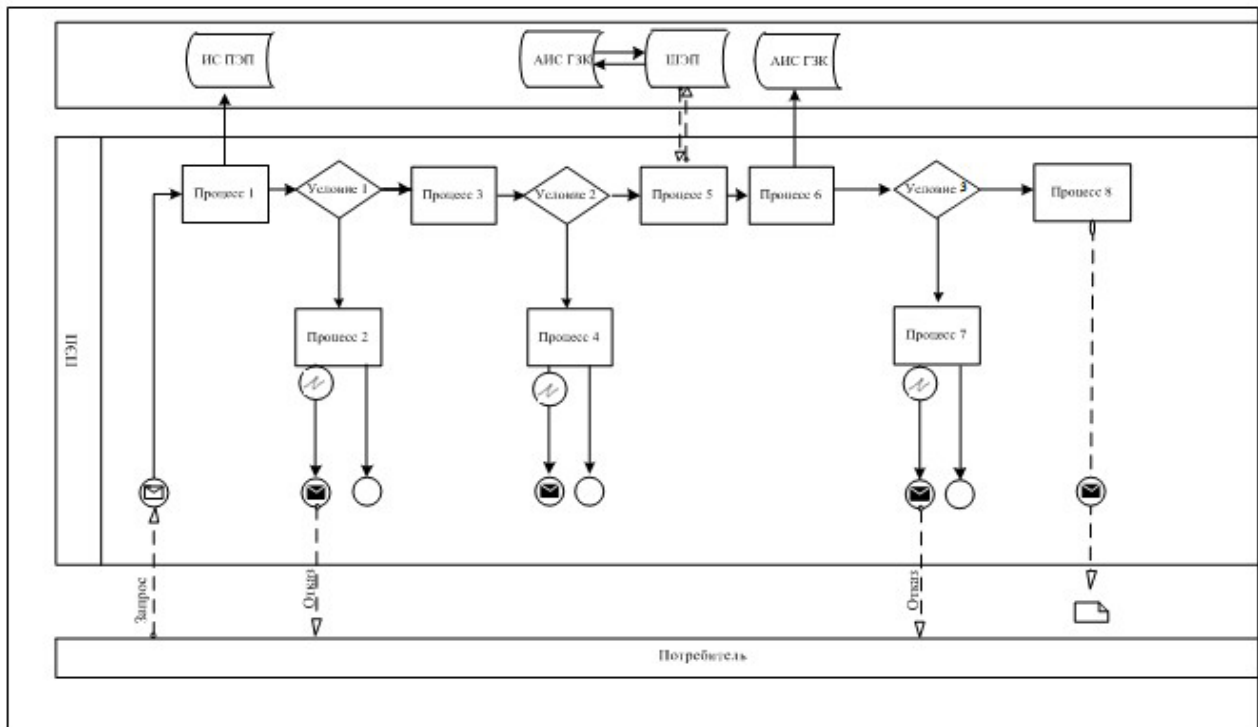

**Диаграмма 2. Функциональное взаимодействие при оказании электронной государственной услуги через ИС ЦОН**

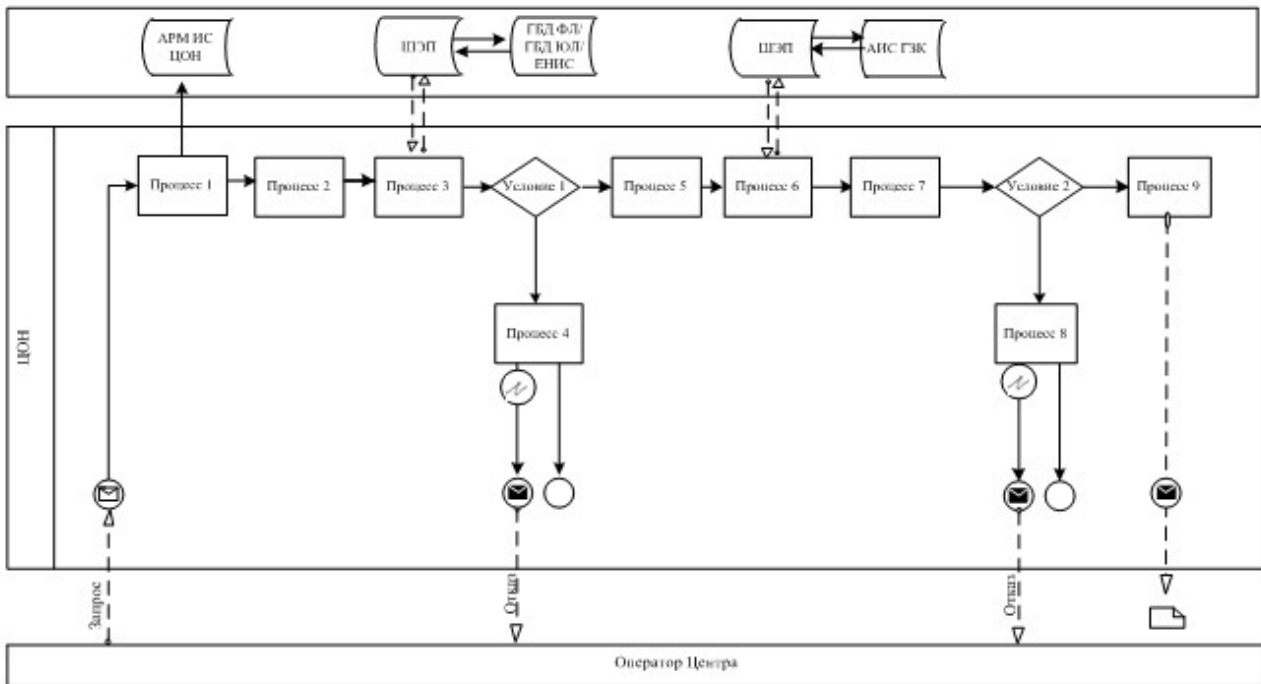

Условные обозначения:





услуги «Предоставление кадастровой информации на земельный участок»

Диаграмма функционального взаимодействия



Приложение 4  
к Регламенту электронной государственной  
услуги «Предоставление кадастровой  
информации на земельный участок»

**Форма справки «кадастровая информация на земельный участок»**

**Справка №511-0000006399**  
**Кадастровая информация на земельный участок**

от 20.11.2012 г.

Заявителю БИН 971240000783, Государственное учреждение "Агентство Республики Казахстан по управлению земельными ресурсами"  
(ИИН/БИН, наименование / фамилия, имя, отчество заявителя)

выдана следующая кадастровая информация по земельному участку:

Кадастровый номер земельного участка: 06-097-028-409

Адрес, регистрационный код адреса (при наличии) участка: Жамбылская область  
город Тараз, 028 кварт., уч. 409

Площадь земельного участка (кв. м): 485.0

Целевое назначение земельного участка: для ведения личного подсобного хозяйства

Ограничения в использовании и обременения:

Делимость земельного участка: неделимый

Экономические характеристики:

Вид расчета: кадастровая стоимость (оценочная)

Сумма (тенге): 504400.0

Балл бонитета:

Состав земель:

Осы құжат "Электрондық үкімет және электрондық цифрлық қолтаңба туралы" Қазақстан Республикасының 2003 жылғы 7 қаңтарындағы Заңымен (Законодательный акт Республики Казахстан от 7 января 2003 года) и "Об электронном документе и электронной цифровой подписи" законодательного документа на бумажном носителе.

Данный документ согласно пункту 1 статьи 7 ЗПК от 7 января 2003 года «Об электронном документе и электронной цифровой подписи» законодательного документа на бумажном носителе.



\*штрих-код МБК ААЖ-ні қолдану арқылы қызметі және ҚР ЖРБА электрондық цифрлық қолтаңбасымен код қойылған

\*штрих-код содарағат дерлік, алушылар АИС ГЗК және электрондық цифрлық қолтаңбамен АУЗР РК

**Форма уведомления об отказе в выдаче  
кадастровой информации на земельный участок**



Құжат электрондық үзімет порталымен құрылған  
Документ сформирован порталом электронного правительства

Бірегей нөмір  
Уникальный номер  
Алу күні мен уақыты  
Дата и время получения

Уведомление № \_\_\_\_\_ об отказе в выдаче кадастровой информации на  
земельный участок

|  |                                |
|--|--------------------------------|
|  | от « ____ » _____ 20 ____ года |
|--|--------------------------------|

Заявителю

\_\_\_\_\_ (наименование/фамилия, имя, отчество заявителя)

отказано в приеме в выдаче информации о принадлежности земельного участка в связи:

\_\_\_\_\_ (указание причины)

Уведомление удостоверено ЭЦП АУЗР РК

Осы құжат "Электрондық құжат және электрондық цифрлық қолтанба туралы" Қазақстан Республикасының 2003 жылғы 7 қаңтардағы № 370-ІІ Заны 7 бабының 1 тармағына сәйкес қағаз тасығыштағы құжатпен бірдей. Данный документ согласно пункту 1 статьи 7 ЗРК от 7 января 2003 года "Об электронном документе и электронной цифровой подписи" равнозначен документу на бумажном носителе

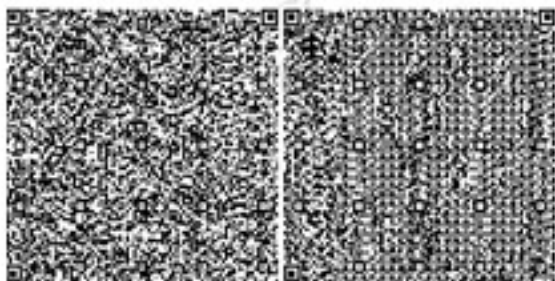

*\*Серым цветом выделены поля, подлежащие заполнению.*

услуги «Предоставление кадастровой информации на земельный участок»

**Форма анкеты для определения показателей  
электронной государственной услуги: «качество» и «доступность»**

1. Удовлетворены ли Вы качеством процесса и результатом оказания электронной государственной услуги?

- 1) не удовлетворен;
- 2) частично удовлетворен;

2. Удовлетворены ли Вы качеством информации о порядке оказания электронной государственной услуги?

- 1) не удовлетворен;
- 2) частично удовлетворен;
- 3) удовлетворен.

Приложение 3

к приказу Председателя Агентства  
Республики Казахстан по управлению  
земельными ресурсами  
от 4 декабря 2012 года № 223-од

**Регламент оказания государственной услуги  
«Предоставление информации о принадлежности земельного участка»**

**1. Общие положения**

1. Электронная государственная услуга «Предоставление информации о принадлежности земельного участка» (далее – услуга) оказывается Республиканским государственным предприятием на праве хозяйственного ведения «Научно-производственный центр земельного кадастра» Агентства Республики Казахстан по управлению земельными ресурсами (далее – услугодатель), через веб-портал «электронного правительства» [www.egov.kz](http://www.egov.kz) (далее – ПЭП), а также через центры обслуживания населения (далее – Центр).

2. Электронная государственная услуга оказывается на основании стандарта государственной услуги «Предоставление информации о принадлежности земельного участка», утвержденного постановлением Правительства Республики Казахстан от 1 ноября 2012 года № 1392.

3. Степень автоматизации услуги: полностью автоматизированная.

4. Вид оказываемой услуги: транзакционная.

5. Понятия и сокращения, используемые в настоящем регламенте:

1) АРМ – автоматизированное рабочее место.

2) информационная система – система, предназначенная для хранения, обработки, поиска, распространения, передачи и предоставления информации с применением аппаратно-программного комплекса (далее – ИС);

3) бизнес-идентификационный номер (далее – БИН) – уникальный номер, формируемый для юридического лица (филиала и представительства) и

индивидуального предпринимателя, осуществляющего деятельность в виде совместного предпринимательства;

4) Единая нотариальная информационная система – аппаратно-программный комплекс, предназначенный для автоматизации нотариальной деятельности и взаимодействия органов юстиции и нотариальных палат (далее – ЕНИС);

5) индивидуальный идентификационный номер – уникальный номер, формируемый для физического лица, в том числе индивидуального предпринимателя, осуществляющего деятельность в виде личного предпринимательства (далее – ИИН);

6) государственная база данных «Физические лица» – информационная система, предназначенная для автоматизированного сбора, хранения и обработки информации, создания Национального реестра индивидуальных идентификационных номеров с целью внедрения единой идентификации физических лиц в Республике Казахстан и предоставления о них актуальных и достоверных сведений органам государственного управления и прочим субъектам в рамках их полномочий и в соответствии с законодательством Республики Казахстан (далее – ГБД ФЛ);

7) государственная база данных «Юридические лица» – информационная система, предназначенная для автоматизированного сбора, хранения и обработки информации, создания Национального реестра бизнес-идентификационных номеров с целью внедрения единой идентификации юридических лиц в Республике Казахстан и предоставления о них актуальных и достоверных сведений органам государственного управления и прочим субъектам в рамках их полномочий и в соответствии с законодательством Республики Казахстан (далее – ГБД ЮЛ);

8) структурно-функциональные единицы – перечень информационных систем, структурных подразделений государственных органов, учреждений или иных организаций, которые участвуют в процессе оказания услуги (далее – СФЕ);

9) информационная система центров обслуживания населения Республики Казахстан – информационная система, предназначенная для автоматизации процесса предоставления услуг населению (физическим и юридическим лицам) через центры обслуживания населения Республики Казахстан, а также соответствующими министерствами и ведомствами (далее – ИС ЦОН);

10) национальный удостоверяющий центр Республики Казахстан – удостоверяющий центр, обслуживающий участников «электронного правительства», государственных и негосударственных информационных систем (далее – НУЦ);

11) АИС ГЗК – Автоматизированная информационная система государственного земельного кадастра;

12) потребитель – физическое или юридическое лицо, которому оказывается электронная государственная услуга;

13) транзакционная услуга – услуга по предоставлению пользователям электронных информационных ресурсов, требующая взаимного обмена информацией с применением электронной цифровой подписи;

14) веб-портал «электронного правительства» – информационная система, представляющая собой единое окно доступа ко всей

консолидированной правительственной информации, включая нормативную правовую базу, и к электронным государственным услугам (далее – ПЭП);

15) шлюз «электронного правительства» – информационная система, предназначенная для интеграции информационных систем «электронного правительства» в рамках реализации электронных услуг (далее – ШЭП);

16) электронная цифровая подпись – набор электронных цифровых символов, созданный средствами электронной цифровой подписи и подтверждающий достоверность электронного документа, его принадлежность и неизменность содержания (далее – ЭЦП);

17) электронный документ – документ, в котором информация представлена в электронно-цифровой форме и удостоверена посредством ЭЦП;

18) электронная государственная услуга – государственная услуга, оказываемая в электронной форме с применением информационных технологий;

19) региональный шлюз «электронного правительства» – подсистема шлюза «электронного правительства», предназначенная для интеграции информационных систем «электронного акимата» в рамках реализации электронных услуг (далее – РШЭП).

## **2. Порядок деятельности услугодателя по оказанию электронной государственной услуги**

6. Пошаговые действия и решения услугодателя через ПЭП приведены в диаграмме 1 приложения 2 к настоящему регламенту:

1) потребитель осуществляет регистрацию на ПЭП с помощью ИИН или БИН (осуществляется для незарегистрированных потребителей на ПЭП);

2) потребителю предоставляется результат оказания услуги на основе запроса, поданного в государственный орган в виде электронного документа, подписанного ключом ЭЦП потребителя и ИС НУЦ в соответствии с Законом Республики Казахстан от 7 января 2003 года «Об электронном документе и электронной цифровой подписи»;

3) процесс 1 – ввод потребителем ИИН или БИН и пароля (процесс авторизации) на ПЭП для получения услуги;

4) условие 1 – проверка на ПЭП подлинности данных о потребителе через ИИН или БИН и пароля;

5) процесс 2 – формирование ПЭП-ом сообщения об отказе в авторизации в связи с имеющимися нарушениями в данных потребителя;

6) процесс 3 – выбор потребителем услуги, указанной в настоящем регламенте, вывод на экран формы запроса для оказания услуги и заполнение потребителем формы с учетом ее структуры и форматных требований, выбор пользователем регистрационного свидетельства ЭЦП для удостоверения (подписания) запроса;

7) условие 2 – проверка на ПЭП срока действия регистрационного свидетельства ЭЦП и отсутствия в списке отозванных (аннулированных) регистрационных свидетельств, а также соответствия идентификационных данных (между ИИН или БИН указанным в запросе, и ИИН или БИН указанным в регистрационном свидетельстве ЭЦП);

8) процесс 4 – формирование сообщения об отказе в запрашиваемой услуге в связи с не подтверждением подлинности ЭЦП потребителя;

9) процесс 5 – удостоверение (подписание) запроса для оказания услуги посредством ЭЦП потребителя и направление электронного документа (запроса) через ШЭП для обработки в АИС ГЗК;

10) процесс 6 – регистрация электронного документа и обработка запроса в АИС ГЗК;

11) условие 3 – проверка (обработка) данных поступивших из АИС ГЗК;

12) процесс 7 – формирование сообщения об отказе в запрашиваемой услуге, в связи с отсутствием запрошенных данных в АИС ГЗК;

13) процесс 8 – получение потребителем результата услуги (электронного документа), сформированный посредством АИС ГЗК. Электронный документ формируется с использованием ЭЦП уполномоченного лица услугодателя.

7. Пошаговые действия и решения услугодателя через ЦОН приведены в диаграмме 2 приложения 2 к настоящему регламенту:

1) процесс 1 – ввод оператором Центра в АРМ ИС ЦОН логина и пароля (процесс авторизации) для оказания услуги;

2) процесс 2 – выбор оператором Центра услуги, указанной в настоящем регламенте, вывод на экран формы запроса для оказания услуги и ввод оператором Центра данных потребителя в форму с учетом ее структуры и форматных требований, а также данных по доверенности представителя потребителя (при нотариально удостоверенной доверенности, при ином удостоверении доверенности – данные доверенности не заполняются);

3) процесс 3 – направление запроса через ШЭП в ГБД ФЛ или ГБД ЮЛ о данных потребителя, а также в ЕНИС – о данных доверенности представителя потребителя;

4) условие 1 – проверка наличия данных потребителя в ГБД ФЛ или ГБД ЮЛ, данных доверенности в ЕНИС;

5) процесс 4 – формирование сообщения о невозможности получения данных в связи с отсутствием данных потребителя в ГБД ФЛ или ГБД ЮЛ, данных доверенности в ЕНИС;

6) процесс 5 – заполнение оператором Центра формы запроса и удостоверение (подписание) посредством ЭЦП заполненной формы (введенных данных) запроса на оказание услуги;

7) процесс 6 – направление электронного документа (запроса потребителя) удостоверенного (подписанного) ЭЦП оператора Центра через ШЭП в АИС ГЗК;

8) процесс 7 – регистрация электронного документа и обработка запроса в АИС ГЗК;

9) условие 2 – проверка (обработка) данных поступивших из АИС ГЗК;

10) процесс 8 – формирование сообщения об отказе в запрашиваемой услуге, в связи с отсутствием запрошенных данных в АИС ГЗК;

11) процесс 9 – получение потребителем через оператора Центра результата услуги (электронного документа) сформированного посредством АИС ГЗК. Электронный документ формируется с использованием ЭЦП уполномоченного лица услугодателя.

8. Экранные формы заполнения запроса и ответа на услугу, предоставляемые потребителю на государственном или русском языках приведены на веб-портале [www.egov.kz](http://www.egov.kz).

9. Способ проверки получателем статуса исполнения запроса по услуге: на ПЭП в разделе «История получения услуг», а также при обращении в ЦОН.

10. Для получения информации по услуге, также в случае необходимости оценки (в том числе обжалования) ее качества необходимо обратиться в call-центр по телефону 1414.

### **3. Описание порядка взаимодействия в процессе оказания электронной государственной услуги**

11. СФЕ, которые участвуют в процессе оказания услуги:

Услугодатель;

Оператор Центра;

ПЭП;

ШЭП;

АРМ ИС ЦОН;

ГБД ФЛ/ГБД ЮЛ;

ЕНИС.

12. Текстовое табличное описание последовательности действий (процедур, функций, операций) с указанием срока выполнения каждого действия приведены в приложении 1 к настоящему регламенту.

13. Диаграмма, отражающая взаимосвязь между логической последовательностью действий (в процессе оказания услуги) в соответствии с их описаниями, приведена в приложении 3 к настоящему регламенту.

14. Формы, шаблоны бланков в соответствии с которыми должен быть представлен результат оказания услуги, указаны в приложении 4 к настоящему регламенту.

15. Результаты оказания услуги потребителям измеряются показателями качества и доступности в соответствии с приложением 5 к настоящему регламенту.

16. Требования, предъявляемые к процессу оказания услуги получателям:

1) конфиденциальность (защита от несанкционированного получения информации);

2) целостность (защита от несанкционированного изменения информации);

3) доступность (защита от несанкционированного удержания информации и ресурсов).

17. Техническое условие оказания услуги:

1) выход в Интернет;

2) наличие ИИН/БИН у лица, которому оказывается услуга;

3) авторизация с ПЭП, ИС ЦОН;

4) наличие у получателя государственной услуги ЭЦП.



Описание действий СФЕ через ПЭП

| 1 | № действия (хода, потока работ)   | 1   | 2   | 3  | 4  | 5  | 6   | 7   | 8  |
|---|---|---|---|--|--|--|---|---|--|
| 2 | Наименование СФЕ  | Потребитель   | ПЭП   | Потребитель  | ПЭП  | Потребитель  | АИС ГЭК   | АИС ГЭК   | АИС ГЭК                                  |
| 3 | Наименование действия (процесса, процедуры, операции) и их описание         | Авторизуется на ПЭП по ИИН и паролю                       | Формирует сообщение об отказе в связи с имеющимся нарушением в данных потребителя | Выбирает услугу формирует данные запроса, выбором регистрационного свидетельства ЭЦП | Формирует сообщение об отказе в связи с неподтверждением подлинности ЭЦП потребителя | Удостоверение (подписанное) посредством ЭЦП потребителя и направление запроса в АРМ услугодателя | Регистрация документа                               | Формирование сообщения об отказе в связи с отсутствием запрошенных данных | Получение потребителем результата услуги |
| 4 | Форма завершения (данные, документ организационно-распорядительное решение) | Отображение уведомления об успешном формировании запроса. | Формирование сообщения об отказе в запрашиваемой электронной государственной      | Маршрутизация запроса.   | Формирование сообщения об отказе в запрашиваемой электронной государственной         | Маршрутизация запроса.   | Регистрация запроса с присвоением номера заявлению. | Формирование мотивированного отказа.                                      | Отображение выходного документа          |

|   |                           |   |        |  |         |                   |  |        |          |
|---|---------------------------|---|--------|--|---------|-------------------|--|--------|----------|
|   | )                         |   | услуге |  | услуге  |                   |  |        |          |
| 5 | Сроки исполнения          | 30 сек – 1 минута   | 30 сек | 1,5 мин  | 1,5 мин | 30 сек – 1 минута | 1 минута   | 30 сек | 15 минут |
| 6 | Номер следующего действия | 2– если есть нарушения в данных потребителя; 3– если авторизация прошла успешно | –      | 4 – если есть нарушения в данных потребителя; 5–если нарушений нет | –       | –                 | 7 – при отсутствии запрашиваемых данных потребителя; 8 –при наличии запрашиваемых данных | –      | –        |

### Описание действий СФЕ через ЦОН

| 1 | № действия (хода, потока работ)  | 1                            | 2                           | 3                               | 4                                      | 5  | 6                                     | 7                     | 8  | 9                           |
|---|----------------------------------|------------------------------|-----------------------------|---------------------------------|--|--|---------------------------------------|-----------------------|--|-----------------------------|
| 2 | Наименование СФЕ                 | АРМ ИС ЦОН                   | Оператор Центра             | Оператор Центра                 | ГБД ФЛ/ГБД ЮЛ, ЕНИС                    | Оператор Центра                          | Оператор Центра                       | АИС ГЗК               | АИС ГЗК                                  | АИС ГЗК                     |
| 3 | Наименование действия (процесса, | Авторизуется оператор Центра | Выбирает услугу и формирует | Направление запроса в ГБД ФЛ/ГБ | Формирование сообщения о невозможности | заполнение формы запроса и удостоверение | Направление документа удостоверенного | Регистрация документа | Формирование сообщения об отказе в связи | Получение потребителем резу |

|   |   |   |   |  |   |  |                        |  |                                      |  |
|---|---|---|---|--|---|--|------------------------|--|--------------------------------------|--|
|   | процедуры, операции) и их описание  | по логичности и пароллю                                     | данные запроса  | Д ЮЛ, ЕНИС   | получения данных в связи с отсутствием данных потребителя | ние посредством ЭЦП заполненной формы запроса на оказание услуги | (подписанного) ЭЦП     |  | с отсутствием запрошенных данных     | льта та услуги                             |
| 4 | Форма завершения (данные, документ организационно-распорядительное решение) | Регистрация запроса в системе присвоенном номере заявления. | Отображение уведомления об успешном формировании запроса. | Маршрутизация запроса.                                 | Формирование мотивированного отказа.                      | Отображение уведомления об успешном формировании запроса         | Маршрутизация запроса. | Регистрация запроса с присвоением номера заявлению.    | Формирование мотивированного отказа. | Формирование результата услуги-уведомления |
| 5 | Сроки исполнения  | 30 сек – 1 минута   | 30 сек  | 1,5 мин  | 1,5 мин   | 30 сек – 1 минута  | 1 минута               | 1 минут  | 30 сек – 1 минута                    | 15 минут                                   |
| 6 | Номер следующего действия   | 2   | 3   | 4 – если есть нарушения в данных потребителя; 5 – если | -   | -  | -                      | 8 – при отсутствии запрашиваемых данных потребителя; 9 | -                                    | -  |

|  |  |  |               |  |  |  |                                   |  |  |
|--|--|--|---------------|--|--|--|-----------------------------------|--|--|
|  |  |  | нарушений нет |  |  |  | -при наличии запрашиваемых данных |  |  |
|--|--|--|---------------|--|--|--|-----------------------------------|--|--|

Приложение 2  
к Регламенту электронной государственной услуги «Предоставление информации о принадлежности земельного участка»

**Диаграмма 1. Функциональное взаимодействие при оказании электронной государственной услуги через ПЭП**

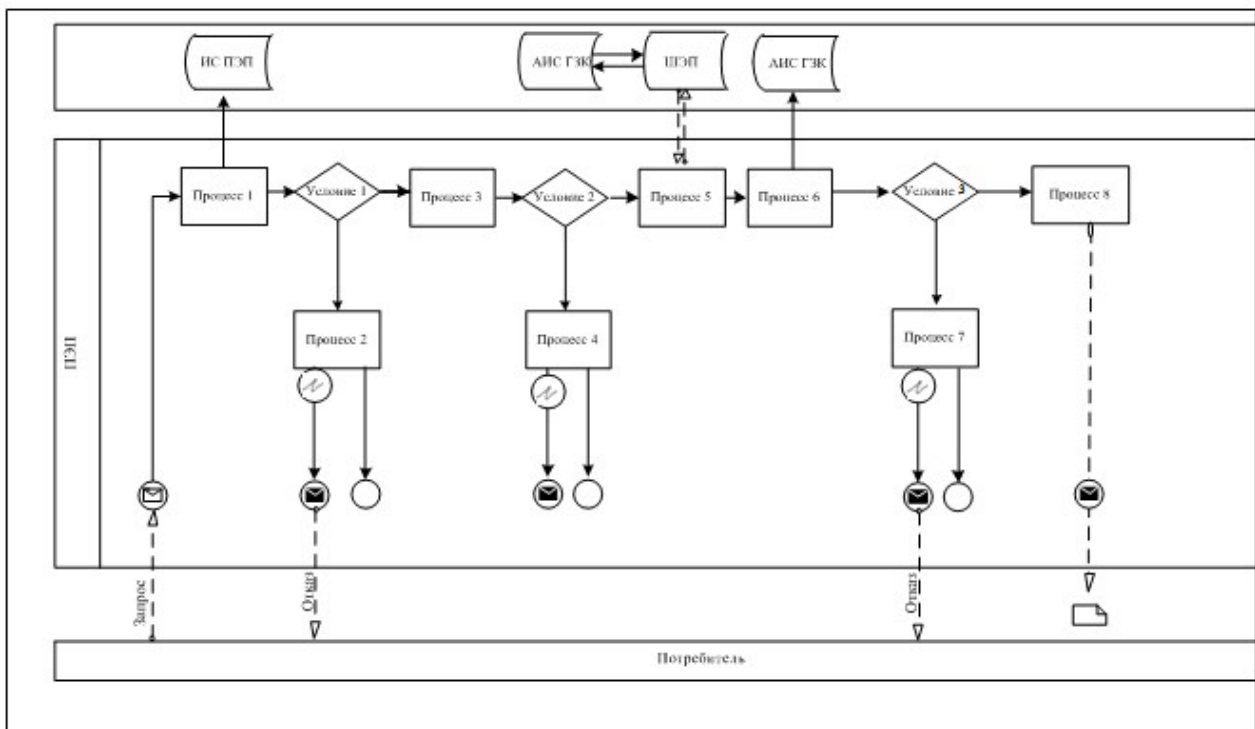

**Диаграмма 2. Функциональное взаимодействие при оказании электронной государственной услуги через ИС ЦОН**

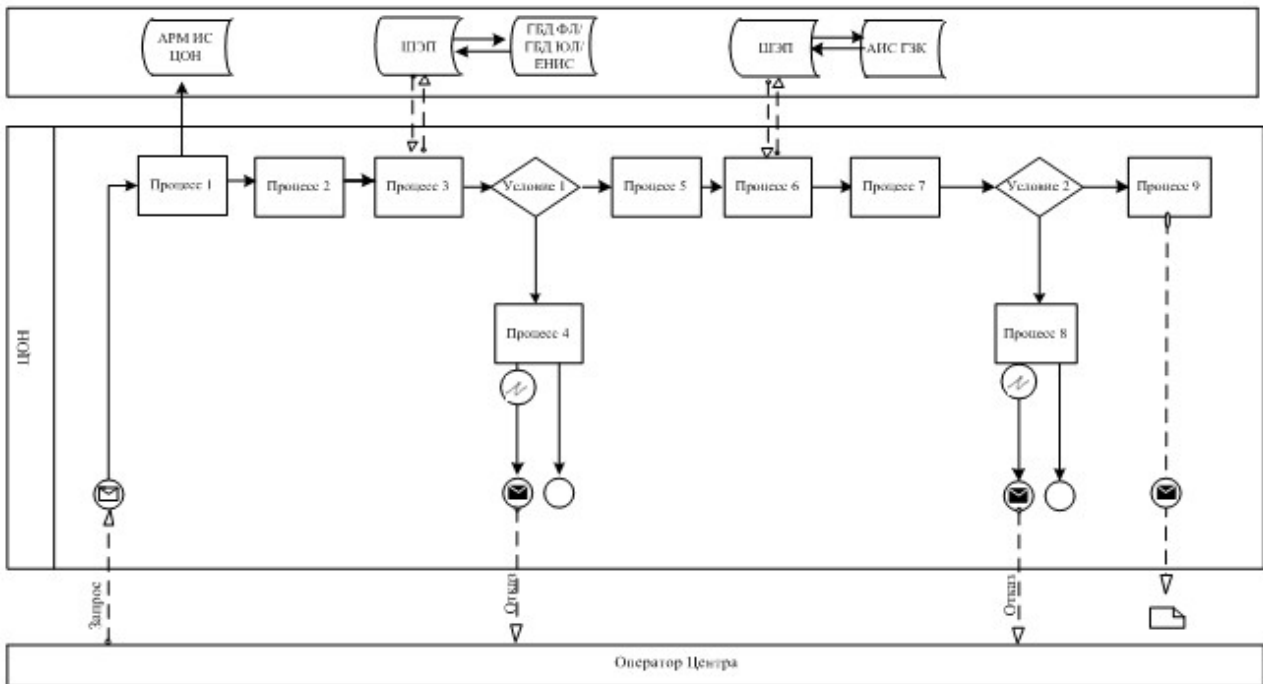

Условные обозначения



услуги «Предоставление информации  
о принадлежности земельного участка»

Диаграмма функционального взаимодействия



Приложение 4  
к Регламенту электронной государственной  
услуги «Предоставление информации  
о принадлежности земельного участка»

**Форма справки «информация о принадлежности земельного участка»**

**Справка №514-0000001763**  
**Информация о принадлежности земельного участка**

от 27.09.2012 г.

Заявитель ИНН 290715400963, СЕМЕНОВА НИНА МИХАЙЛОВНА  
(ИНН/ФИО, наименование / фамилия, имя, отчество заявителя)

настоящей справкой подтверждается принадлежность следующего земельного участка:

**1 Кадастровый номер земельного участка: 21-318-090-181**

**Адрес, регистрационный код адреса (при наличии) участка:** город Астана район "Алматы", с/т. Ударник, уч. 517

**Площадь земельного участка (кв. м):** 602.0

**Целевое назначение земельного участка:** садоводство

**Вид права:** частная собственность

**Дата возникновения права:** 23.09.1996 г.

**Дата прекращения права:**

**2 Кадастровый номер земельного участка: 21-320-108-003**

**Адрес, регистрационный код адреса (при наличии) участка:** г. Астана р-н. "Есиль", с/т Ветераны войны, ул. Восточная, уч. 120

**Площадь земельного участка (кв. м):** 812.0

**Целевое назначение земельного участка:** садоводство

**Вид права:** частная собственность

**Дата возникновения права:** 16.10.1996 г.

**Дата прекращения права:**

Осы құжат "Электрондық құжат және электрондық цифрлық қолтанба туралы" Қазақстан Республикасының 2003 жылғы 7 қаңтардағы № 370-ІІ Заны 7 бабының 1 тармағына сәйкес қағаз тасығыштағы құжатпен бірдей. Данный документ согласно пункту 1 статьи 7 ЗРК от 7 января 2003 года "Об электронном документе и электронной цифровой подписи" равнозначен документу на бумажном носителе.

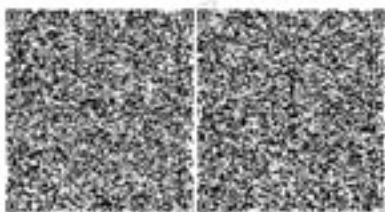

\*штрих-код МЗК ААЖ-не алынған деректерді қамтиды және ҚР ЖРБА электрондық цифрлық қолтанбасымен қол қойылған

\*штрих-код содержит данные полученные из АИС ГЗК и подписанные электронно-цифровой подписью АУЗР РК

**Форма уведомления об отказе в выдаче информации  
о принадлежности земельного участка**



Құжат электрондық үкімет порталымен құрылған  
Документ сформирован порталом электронного правительства

Бірегей нөмір  
Уникальный номер  
Алу күні мен уақыты  
Дата и время получения

**Уведомление № \_\_\_\_\_ об отказе в выдаче информации о принадлежности  
земельного участка**

|  |                         |
|--|-------------------------|
|  | от «__» _____ 20__ года |
|--|-------------------------|

Заявителю

\_\_\_\_\_ (наименование/фамилия, имя, отчество заявителя)

отказано в приеме в выдаче информации о принадлежности земельного участка в связи:

\_\_\_\_\_ (указание причины)

Уведомление удостоверено ЭЦП АУЗР РК

Осы құжат "Электрондық құжат және электрондық цифрлық қолтанба туралы" Қазақстан Республикасының 2003 жылғы 7 қаңтардағы № 370-ІІ Заны 7 бабының 1 тармағына сәйкес қағаз тасығыштағы құжатпен бірдей. Данный документ согласно пункту 1 статьи 7 ЗРК от 7 января 2003 года "Об электронном документе и электронной цифровой подписи" равнозначен документу на бумажном носителе



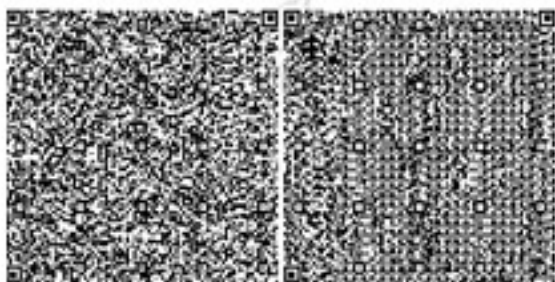

*\*Серым цветом выделены поля, подлежащие заполнению.*

Приложение 5  
к Регламенту электронной государственной  
услуги «Предоставление информации  
о принадлежности земельного участка»

**Форма анкеты для определения показателей  
электронной государственной услуги: «качество» и «доступность»**

1. Удовлетворены ли Вы качеством процесса и результатом оказания электронной государственной услуги?
  - 1) не удовлетворен;
  - 2) частично удовлетворен;
2. Удовлетворены ли Вы качеством информации о порядке оказания электронной государственной услуги?
  - 1) не удовлетворен;
  - 2) частично удовлетворен;
  - 3) удовлетворен.

Приложение 4  
к приказу Председателя Агентства  
Республики Казахстан по управлению  
земельными ресурсами  
от 4 декабря 2012 года № 223-од

**Регламент оказания государственной услуги  
«Предоставление информации о правоустанавливающем документе  
первичного предоставления права на земельный участок»**

**1. Общие положения**

1. Электронная государственная услуга «Предоставление информации о правоустанавливающем документе первичного предоставления права на земельный участок» (далее – услуга) оказывается Республиканским государственным предприятием на праве хозяйственного ведения «Научно-производственный центр земельного кадастра» Агентства Республики Казахстан по управлению земельными ресурсами (далее – услугодатель), через веб-портал «электронного правительства» [www.egov.kz](http://www.egov.kz) (далее – ПЭП),

а также через центры обслуживания населения (далее – Центр).

2. Услуга оказывается на основании стандарта государственной услуги «Предоставление информации о правоустанавливающем документе первичного предоставления права на земельный участок», утвержденного постановлением Правительства Республики Казахстан от 1 ноября 2012 года № 1392.

3. Степень автоматизации услуги: полностью автоматизированная.

4. Вид оказываемой услуги: транзакционная.

5. Понятия и сокращения, используемые в настоящем регламенте:

1) АРМ – автоматизированное рабочее место.

2) информационная система – система, предназначенная для хранения, обработки, поиска, распространения, передачи и предоставления информации с применением аппаратно-программного комплекса (далее – ИС);

3) бизнес-идентификационный номер (далее – БИН) – уникальный номер, формируемый для юридического лица (филиала и представительства) и индивидуального предпринимателя, осуществляющего деятельность в виде совместного предпринимательства;

4) Единая нотариальная информационная система – аппаратно-программный комплекс, предназначенный для автоматизации нотариальной деятельности и взаимодействия органов юстиции и нотариальных палат (далее – ЕНИС);

5) индивидуальный идентификационный номер – уникальный номер, формируемый для физического лица, в том числе индивидуального предпринимателя, осуществляющего деятельность в виде личного предпринимательства (далее – ИИН);

6) государственная база данных «Физические лица» – информационная система, предназначенная для автоматизированного сбора, хранения и обработки информации, создания Национального реестра индивидуальных идентификационных номеров с целью внедрения единой идентификации физических лиц в Республике Казахстан и предоставления о них актуальных и достоверных сведений органам государственного управления и прочим субъектам в рамках их полномочий и в соответствии с законодательством Республики Казахстан (далее – ГБД ФЛ);

7) государственная база данных «Юридические лица» – информационная система, предназначенная для автоматизированного сбора, хранения и обработки информации, создания Национального реестра бизнес-идентификационных номеров с целью внедрения единой идентификации юридических лиц в Республике Казахстан и предоставления о них актуальных и достоверных сведений органам государственного управления и прочим субъектам в рамках их полномочий и в соответствии с законодательством Республики Казахстан (далее – ГБД ЮЛ);

8) структурно-функциональные единицы – перечень информационных систем, структурных подразделений государственных органов, учреждений или иных организаций, которые участвуют в процессе оказания услуги (далее – СФЕ);

9) информационная система центров обслуживания населения Республики Казахстан – информационная система, предназначенная для автоматизации процесса предоставления услуг населению (физическим и юридическим лицам) через центры обслуживания населения Республики Казахстан, а также

соответствующими министерствами и ведомствами (далее – ИС ЦОН);

10) национальный удостоверяющий центр Республики Казахстан – удостоверяющий центр, обслуживающий участников «электронного правительства», государственных и негосударственных информационных систем (далее – НУЦ);

11) АИС ГЗК – Автоматизированная информационная система государственного земельного кадастра;

12) потребитель – физическое или юридическое лицо, которому оказывается электронная государственная услуга;

13) транзакционная услуга – услуга по предоставлению пользователям электронных информационных ресурсов, требующая взаимного обмена информацией с применением электронной цифровой подписи;

14) веб-портал «электронного правительства» – информационная система, представляющая собой единое окно доступа ко всей консолидированной правительственной информации, включая нормативную правовую базу, и к электронным государственным услугам (далее – ПЭП);

15) шлюз «электронного правительства» – информационная система, предназначенная для интеграции информационных систем «электронного правительства» в рамках реализации электронных услуг (далее – ШЭП);

16) электронная цифровая подпись – набор электронных цифровых символов, созданный средствами электронной цифровой подписи и подтверждающий достоверность электронного документа, его принадлежность и неизменность содержания (далее – ЭЦП);

17) электронный документ – документ, в котором информация представлена в электронно-цифровой форме и удостоверена посредством ЭЦП;

18) электронная государственная услуга – государственная услуга, оказываемая в электронной форме с применением информационных технологий;

19) региональный шлюз «электронного правительства» – подсистема шлюза «электронного правительства», предназначенная для интеграции информационных систем «электронного акимата» в рамках реализации электронных услуг (далее – РШЭП).

## **2. Порядок деятельности услугодателя по оказанию электронной государственной услуги**

6. Пошаговые действия и решения услугодателя через ПЭП приведены в диаграмме 1 приложения 2 к настоящему регламенту:

1) потребитель осуществляет регистрацию на ПЭП с помощью ИИН или БИН (осуществляется для незарегистрированных потребителей на ПЭП);

2) потребителю предоставляется результат оказания услуги на основе запроса, поданного в государственный орган в виде электронного документа, подписанного ключом ЭЦП потребителя и ИС НУЦ в соответствии с Законом Республики Казахстан от 7 января 2003 года «Об электронном документе и электронной цифровой подписи»;

3) процесс 1 – ввод потребителем ИИН или БИН и пароля (процесс авторизации) на ПЭП для получения услуги;

4) условие 1 – проверка на ПЭП подлинности данных о потребителе через ИИН или БИН и пароля;

5) процесс 2 – формирование ПЭП-ом сообщения об отказе в авторизации в связи с имеющимися нарушениями в данных потребителя;

6) процесс 3 – выбор потребителем услуги, указанной в настоящем регламенте, вывод на экран формы запроса для оказания услуги и заполнение потребителем формы с учетом ее структуры и форматных требований (ввод кадастрового номера земельного участка, информацию о кадастровом номере можно получить через государственную услугу «Предоставление информации о принадлежности земельного участка»), выбор пользователем регистрационного свидетельства ЭЦП для удостоверения (подписания) запроса;

7) условие 2 – проверка на ПЭП срока действия регистрационного свидетельства ЭЦП и отсутствия в списке отозванных (аннулированных) регистрационных свидетельств, а также соответствия идентификационных данных (между ИИН или БИН указанным в запросе, и ИИН или БИН указанным в регистрационном свидетельстве ЭЦП);

8) процесс 4 – формирование сообщения об отказе в запрашиваемой услуге в связи с не подтверждением подлинности ЭЦП потребителя;

9) процесс 5 – удостоверение (подписание) запроса для оказания услуги посредством ЭЦП потребителя и направление электронного документа (запроса) через ШЭП для обработки в АИС ГЗК;

10) процесс 6 – регистрация электронного документа и обработка запроса в АИС ГЗК;

11) условие 3 – проверка (обработка) данных поступивших из АИС ГЗК;

12) процесс 7 – формирование сообщения об отказе в запрашиваемой услуге, в связи с отсутствием запрошенных данных в АИС ГЗК;

13) процесс 8 – получение потребителем результата услуги (электронного документа), сформированный посредством АИС ГЗК. Электронный документ формируется с использованием ЭЦП уполномоченного лица услугодателя.

7. Пошаговые действия и решения услугодателя через ЦОН приведены в диаграмме 2 приложения 2 к настоящему регламенту:

1) процесс 1 – ввод оператором Центра в АРМ ИС ЦОН логина и пароля (процесс авторизации) для оказания услуги;

2) процесс 2 – выбор оператором Центра услуги, указанной в настоящем регламенте, вывод на экран формы запроса для оказания услуги и ввод оператором Центра данных потребителя в форму с учетом ее структуры и форматных требований (ввод кадастрового номера земельного участка, информацию о кадастровом номере можно получить через государственную услугу «Предоставление информации о принадлежности земельного участка»), а также данных по доверенности представителя потребителя (при нотариально удостоверенной доверенности, при ином удостоверении доверенности – данные доверенности не заполняются);

3) процесс 3 – направление запроса через ШЭП в ГБД ФЛ или ГБД ЮЛ о данных потребителя, а также в ЕНИС – о данных доверенности представителя потребителя;

4) условие 1 – проверка наличия данных потребителя в ГБД ФЛ или ГБД ЮЛ, данных доверенности в ЕНИС;

5) процесс 4 – формирование сообщения о невозможности получения данных в связи с отсутствием данных потребителя в ГБД ФЛ или ГБД ЮЛ,

данных доверенности в ЕНИС;

6) процесс 5 – заполнение оператором Центра формы запроса и удостоверение (подписание) посредством ЭЦП заполненной формы (введенных данных) запроса на оказание услуги;

7) процесс 6 – направление электронного документа (запроса потребителя) удостоверенного (подписанного) ЭЦП оператора Центра через ШЭП в АИС ГЗК;

8) процесс 7 – регистрация электронного документа и обработка запроса в АИС ГЗК;

9) условие 2 – проверка (обработка) данных поступивших из АИС ГЗК;

10) процесс 8 – формирование сообщения об отказе в запрашиваемой услуге, в связи с отсутствием запрошенных данных в АИС ГЗК;

11) процесс 9 – получение потребителем через оператора Центра результата услуги (электронного документа) сформированного посредством АИС ГЗК. Электронный документ формируется с использованием ЭЦП уполномоченного лица услугодателя.

8. Экранные формы заполнения запроса и ответа на услугу, предоставляемые потребителю на государственном или русском языках приведены на веб-портале [www.egov.kz](http://www.egov.kz).

9. Способ проверки получателем статуса исполнения запроса по услуге: на ПЭП в разделе «История получения услуг», а также при обращении в ЦОН.

10. Для получения информации по услуге, также в случае необходимости оценки (в том числе обжалования) ее качества необходимо обратиться в call-центр по телефону 1414.

### **3. Описание порядка взаимодействия в процессе оказания электронной государственной услуги**

11. СФЕ, которые участвуют в процессе оказания услуги:

Услугодатель;

Оператор Центра;

ПЭП;

ШЭП;

АРМ ИС ЦОН;

ГВД ФЛ/ГВД ЮЛ;

ЕНИС.

12. Текстовое табличное описание последовательности действий (процедур, функций, операций) с указанием срока выполнения каждого действия приведены в приложении 1 к настоящему регламенту.

13. Диаграмма, отражающая взаимосвязь между логической последовательностью действий (в процессе оказания услуги) в соответствии с их описаниями, приведена в приложении 3 к настоящему регламенту.

14. Формы, шаблоны бланков в соответствии с которыми должен быть представлен результат оказания услуги, указаны в приложении 4 к настоящему регламенту.

15. Результаты оказания услуги потребителям измеряются показателями качества и доступности в соответствии с приложением 5 к настоящему

регламенту.

16. Требования, предъявляемые к процессу оказания услуги получателям:

1) конфиденциальность (защита от несанкционированного получения информации);

2) целостность (защита от несанкционированного изменения информации);

3) доступность (защита от несанкционированного удержания информации и ресурсов).

17. Техническое условие оказания услуги:

1) выход в Интернет;

2) наличие ИИН/БИН у лица, которому оказывается услуга;

3) авторизация с ПЭП, ИС ЦОН;

4) наличие у получателя государственной услуги ЭЦП.

#### Приложение 1

к Регламенту электронной государственной услуги «Предоставление информации о правоустанавливающем документе первичного предоставления права на земельный участок»

#### Описание действий СФЕ через ПЭП

| 1 | № действия (хода, потока работ)                                     | 1                                    | 2   | 3  | 4  | 5  | 6                     | 7   | 8  |
|---|---|--------------------------------------|---|--|--|--|-----------------------|---|--|
| 2 | Наименование СФЕ  | Потребитель                          | ПЭП   | Потребитель  | ПЭП  | Потребитель  | АИС ГЗК               | АИС ГЗК   | АИС ГЗК                                  |
| 3 | Наименование действия (процесса, процедуры, операции) и их описание | Авторизуется на ПЭП по ИИН и паролю. | Формирует сообщение об отказе в связи с имеющимся нарушением в данных | Выбирает услугу формирует данные запроса, выбором регистрационного свидетеля | Формирует сообщение об отказе в связи с неподтверждением подлинности ЭЦП | Удостоверение (подписание) посредством ЭЦП потребителя и направление | Регистрация документа | Формирование сообщения об отказе в связи с отсутствием запрошенных данных | Получение потребителем результата услуги |

|   |   |   |  |  |   |                              |   |                                      |                                 |
|---|---|---|--|--|---|------------------------------|---|--------------------------------------|---------------------------------|
|   |   |   | потребителя  | льства ЭЦП.  | потребителя   | е запроса в АРМ услугодателя |   |                                      |                                 |
| 4 | Форма завершения (данные, документ организационно – распорядительное решение) | Отображение уведомления об успешном формировании запроса.                         | Формирование сообщения об отказе в запрашиваемой электронной государственной услуге. | Маршрутизация запроса.   | Формирование сообщения об отказе в запрашиваемой электронной государственной услуге | Маршрутизация запроса.       | Регистрация запроса с присвоением номера заявлению.                                       | Формирование мотивированного отказа. | Отображение выходного документа |
| 5 | Сроки исполнения  | 30 сек – 1 минута   | 30 сек   | 1,5 мин  | 1,5 мин   | 30 сек – 1 минута            | 1 минута  | 30 сек                               | 15 минут                        |
| 6 | Номер следующего действия   | 2 – если есть нарушения в данных потребителя; 3 – если авторизация прошла успешно | –  | 4 – если есть нарушения в данных потребителя; 5 – если нарушений нет | –   | –                            | 7 – при отсутствии запрашиваемых данных потребителя; 8 – при наличии запрашиваемых данных | –                                    | –                               |

Описание действий СФЕ через ЦОН

| 1 | № действия (хода, потока работ)                                     | 1  | 2  | 3  | 4   | 5  | 6   | 7   | 8   | 9  |
|---|---|--|--|--|---|--|---|---|---|--|
| 2 | Наименование СФЕ  | АРМ ИС ЦОН                                       | Оператор Центра  | Оператор Центра                            | ГБД ФЛ/ГБД ЮЛ, ЕНИС   | Оператор Центра  | Оператор Центра                                       | АИС ГЗК   | АИС ГЗК   | АИС ГЗК                                    |
| 3 | Наименование действия (процесса, процедуры, операции) и их описание | Авторизуется оператор Центра по логину и паролю  | Выбирает услугу и формирует данные запроса               | Направляется запроса в ГБД ФЛ/ГБД ЮЛ, ЕНИС | Формирует сообщение о невозможности получения данных в связи с отсутствием данных потребителя | заполнение формы запроса и удостоверение (подписано) ЭЦП | Направление документа удостоверенного (подписано) ЭЦП | Регистрация документа                               | Формирование сообщения об отказе в связи с отсутствием запрошенных данных | Получение потребителем результата услуги   |
| 4 | Форма завершения (данные, документ организации-распорядительное     | Регистрация запроса в системе присвоенном номере | Отображение уведомления об успешном формировании запроса | Маршрутизация запроса.                     | Формирование мотивированного отказа.  | Отображение уведомления об успешном формировании запроса | Маршрутизация запроса.                                | Регистрация запроса с присвоением номера заявлению. | Формирование мотивированного отказа.                                      | Формирование результата услуги-уведомления |



|   |   |                                |           |  |            |                                |             |   |                         |                 |
|---|---|--------------------------------|-----------|--|------------|--------------------------------|-------------|---|-------------------------|-----------------|
|   | решени<br>е)                            | ра<br>заяв<br>лени<br>ю.       | оса.      |  |            |                                |             |   |                         |                 |
| 5 | Сроки<br>исполн<br>ения                 | 30<br>сек<br>- 1<br>мину<br>та | 30<br>сек | 1,5<br>мин   | 1,5<br>мин | 30<br>сек -<br>1<br>минут<br>а | 1<br>минута | 1<br>минут  | 30 сек<br>- 1<br>минута | 15<br>мину<br>т |
| 6 | Номер<br>следую<br>щего<br>действ<br>ия | 2                              | 3         | 4 -<br>если<br>есть<br>наруш<br>ения<br>в<br>данн<br>ых<br>потре<br>бител<br>я; 5-<br>если<br>наруш<br>ений<br>нет | -          | -                              | -           | 8 -<br>при<br>отсут<br>ствии<br>запра<br>шивае<br>мых<br>данн<br>ых<br>потре<br>бител<br>я; 9<br>-при<br>налич<br>ии<br>запра<br>шивае<br>мых<br>данн<br>ых | -                       | -               |

Приложение 2  
к Регламенту электронной государственной  
услуги «Предоставление информации  
о правоустанавливающем документе  
первичного предоставления права  
на земельный участок»

**Диаграмма 1. Функциональное взаимодействие при  
оказании электронной государственной услуги через ПЭП**

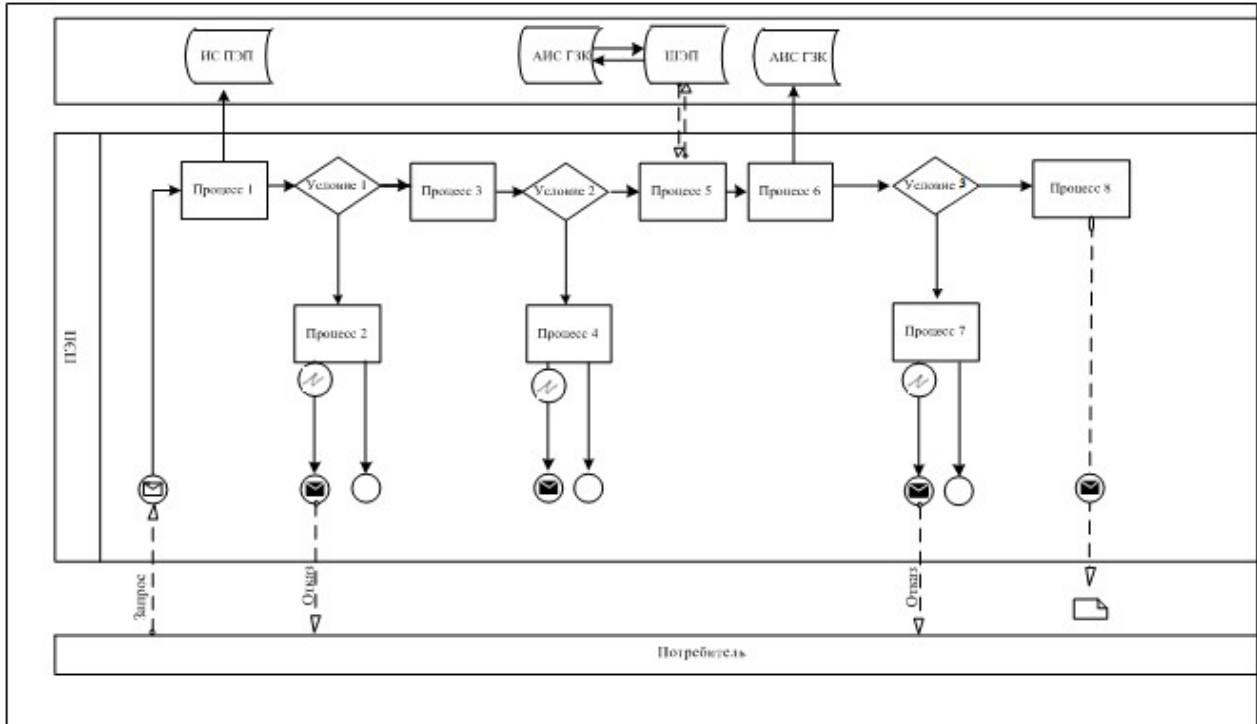

**Диаграмма 2. Функциональное взаимодействие при оказании электронной государственной услуги через ИС ЦОН**

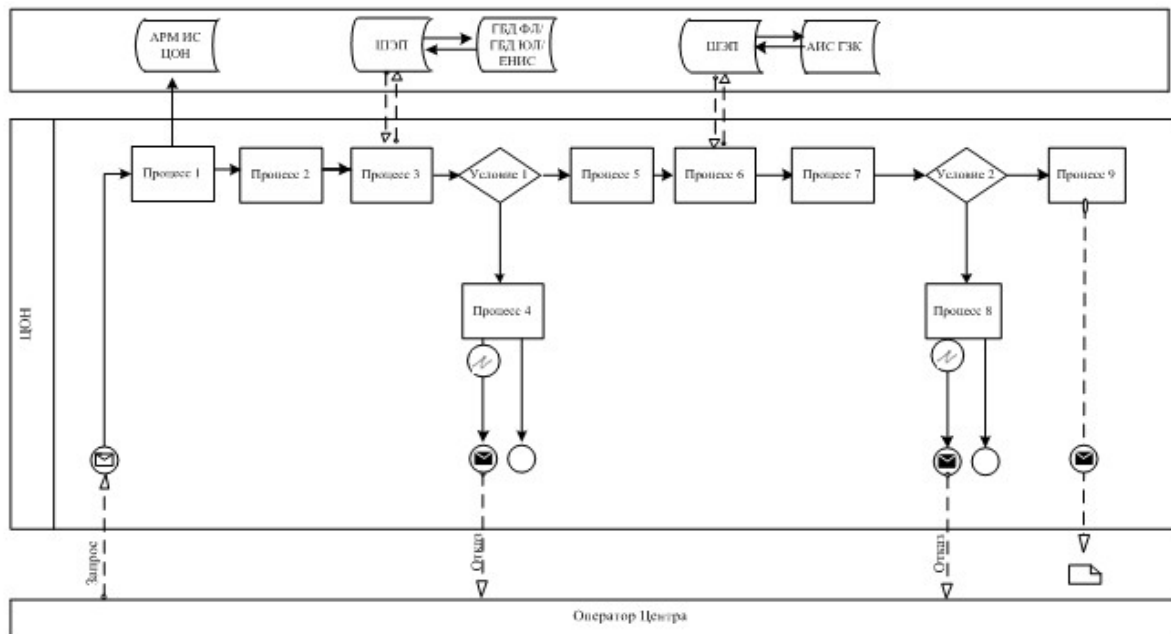

Условные обозначения

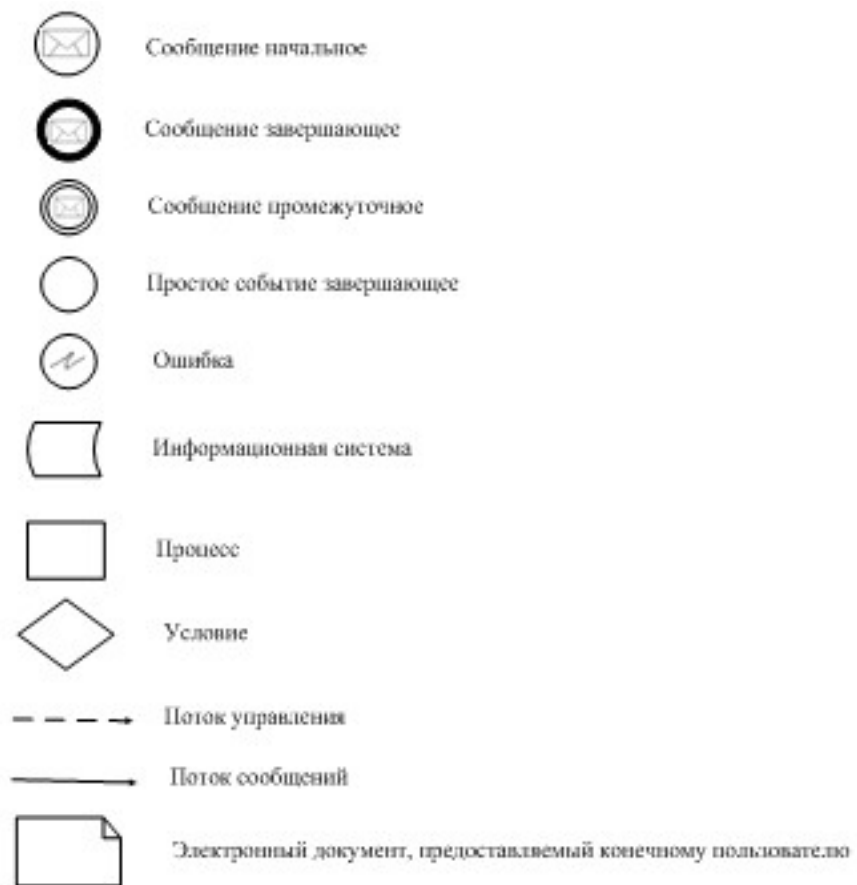

Приложение 3  
к Регламенту электронной государственной  
услуги «Предоставление информации  
о правоустанавливающем документе  
первичного предоставления права  
на земельный участок»

**Диаграмма функционального взаимодействия**



Приложение 4  
к Регламенту электронной государственной  
услуги «Предоставление информации  
о правоустанавливающем документе  
первичного предоставления права  
на земельный участок»

**Форма справки «Информация о правоустанавливающем документе  
первичного предоставления права на земельный участок»**

**Справка №514-0000001763**  
**Информация о принадлежности земельного участка**

от 27.09.2012 г.

Заявитель ИНН 290715400963, СЕМЕНОВА НИНА МИХАЙЛОВНА  
(ИНН/ФИО, наименование / фамилия, имя, отчество заявителя)

настоящей справкой подтверждается принадлежность следующего земельного участка:

- 1 **Кадастровый номер земельного участка:** 21-318-090-181  
**Адрес, регистрационный код адреса (при наличии) участка:** город Астана район "Алматы", с/т. Ударник, уч. 517  
**Площадь земельного участка (кв. м):** 602.0  
**Целевое назначение земельного участка:** садоводство  
**Вид права:** частная собственность  
**Дата возникновения права:** 23.09.1996 г.  
**Дата прекращения права:**

---

- 2 **Кадастровый номер земельного участка:** 21-320-108-003  
**Адрес, регистрационный код адреса (при наличии) участка:** г. Астана р-н. "Есиль", с/т Ветераны войны, ул. Восточная, уч. 120  
**Площадь земельного участка (кв. м):** 812.0  
**Целевое назначение земельного участка:** садоводство  
**Вид права:** частная собственность  
**Дата возникновения права:** 16.10.1996 г.  
**Дата прекращения права:**

Осы құжат "Электрондық құжат және электрондық цифрлық қолтанба туралы" Қазақстан Республикасының 2003 жылғы 7 қаңтардағы № 370-ІІ Заны 7 бабының 1 тармағына сәйкес қағаз тасығыштағы құжатпен бірдей. Данный документ согласно пункту 1 статьи 7 ЗРК от 7 января 2003 года "Об электронном документе и электронной цифровой подписи" равнозначен документу на бумажном носителе.

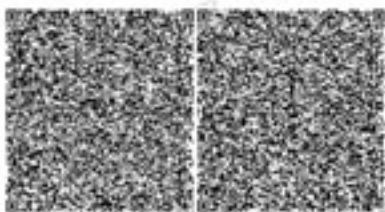

\*штрих-код МЗК ААЖ-не алынған деректерді қамтиды және ҚР ЖРБА электрондық цифрлық қолтанбасымен қол қойылған  
\*штрих-код содержит данные полученные из АИС ГЗК и подписанные электронно-цифровой подписью АУЗР РК

**Форма уведомления об отказе в выдаче информации о правоустанавливающем документе первичного предоставления права на земельный участок**



Құжат электрондық үкімет порталымен құрылған  
Документ сформирован порталом электронного правительства

Бірегей нөмір  
Уникальный номер  
Алу күні мен уақыты  
Дата и время получения

**Уведомление № \_\_\_\_\_ об отказе в выдаче информации о правоустанавливающем документе первичного представления права на земельный участок**

|  |                         |
|--|-------------------------|
|  | от «__» _____ 20__ года |
|--|-------------------------|

Заявителю

(наименование/фамилия, имя, отчество заявителя)

отказано в приеме в выдаче информации о принадлежности земельного участка в связи:

(указание причины)

Уведомление удостоверено ЭЦП АУЗР РК

Осы құжат "Электрондық құжат және электрондық цифрлық қолтанба туралы" Қазақстан Республикасының 2003 жылғы 7 қантардағы № 370-ІІ Заны 7 бабының 1 тармағына сәйкес қағаз тасығыштағы құжатпен бірдей  
Данный документ согласно пункту 1 статьи 7 ЗРК от 7 января 2003 года "Об электронном документе и электронной цифровой подписи" равнозначен документу на бумажном носителе

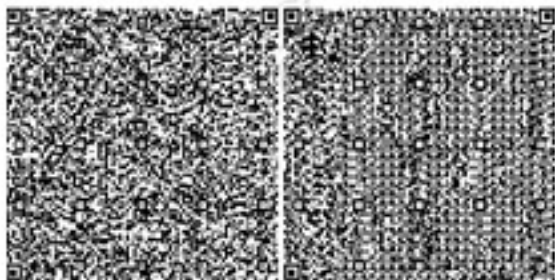

*\*Серым цветом выделены поля, подлежащие заполнению.*

Приложение 5  
к Регламенту электронной государственной  
услуги «Предоставление информации  
о правоустанавливающем документе  
первичного предоставления права  
на земельный участок»

**Форма анкеты для определения показателей  
электронной государственной услуги: «качество» и «доступность»**

1. Удовлетворены ли Вы качеством процесса и результатом оказания  
электронной государственной услуги?

- 1) не удовлетворен;
- 2) частично удовлетворен;

2. Удовлетворены ли Вы качеством информации о порядке оказания  
электронной государственной услуги?

- 1) не удовлетворен;
- 2) частично удовлетворен;
- 3) удовлетворен.